



TEUTON

langsamlaufender
Universalzerkleinerer

TEUTON



Seitenansicht mit ausgeklapptem Band – Kettenversion:

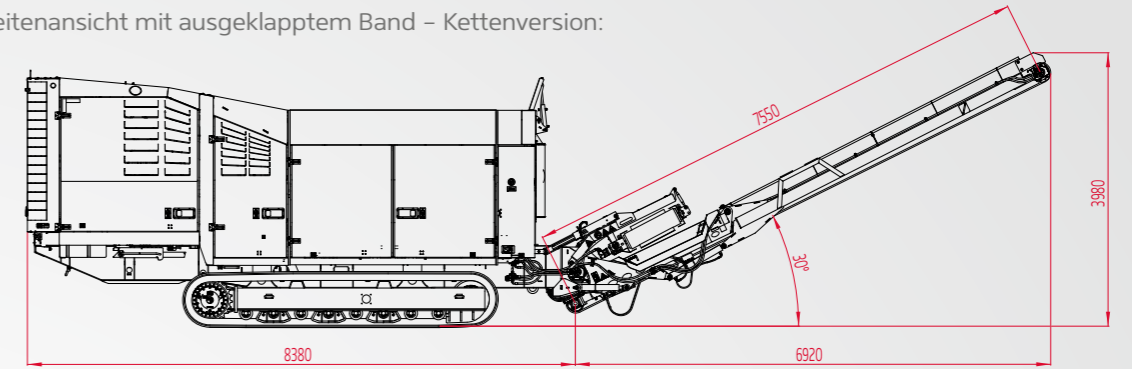

Rückansicht:

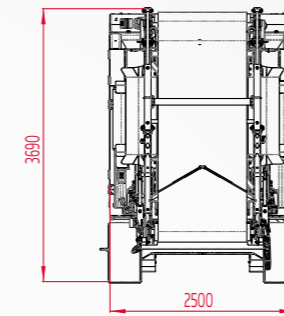

Seitenansicht:

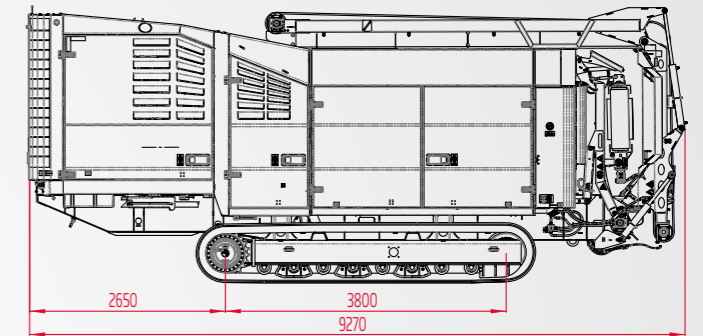

Universalzerkleinerer TEUTON Z 60 – Optionen:

- Siebkorbssystem
- Funkanlage (Kette = Serie)
- Fahrtrieb - ermöglicht selbständiges Verfahren der Maschine mittels Funkanlage (nur Sattelaufleger)
- Überbandmagnet Neodym
- Befeuchtungseinrichtung
- Kugeladapter zum vereinfachten Rangieren mittels Radlader
- Softpads (Kettenplatte 400 mm Breite - einzeln austauschbar)
- Trichterhöhungen um 400 mm
- Sonderlackierung
- Automatische Schmieranlage
- Vorwärmung (230 V / 110 V) -20° - 50° Umgebungstemperatur

Gesamtgewicht max.	32 t (Mobile Version) / 34 t (Kettenversion)
Cummins x 15	Großzügiges Kühlsystem
Hubraum	15 l
Abgasnorm (Euro-Norm)	Stufe V
Nennleistung	447 W (600 HP)
Tankfüllung	700 l
Anzahl Werkzeuge / Zerkleinerungswalze	30
Walzenlänge	3.000 mm
Walze Drehzahl (stufenlos)	max. 40 U/min + reversierbarer Lüfter
Walze Antrieb	hydraulisches / mechanisches Planetengetriebe
Walze Durchmesser	max. 1.050 mm Ø
Steuerung	IFM 5" Touch Panel + Funkanlage mit Display

Seitenansicht mit ausgeklapptem Band – Mobile Version:

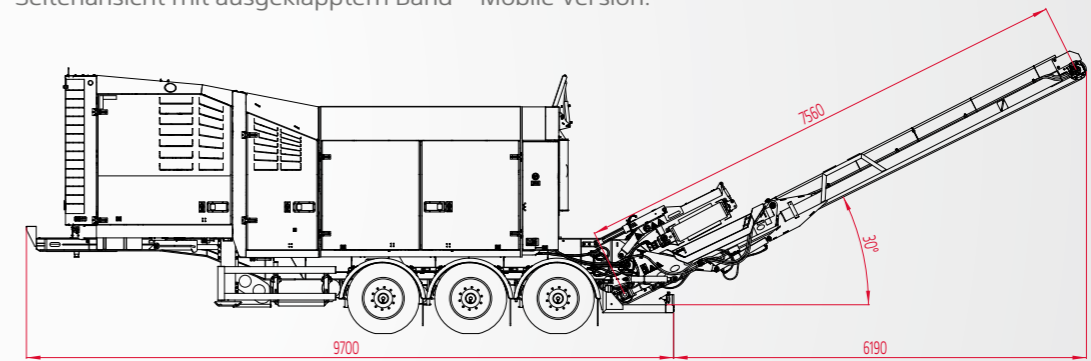

Rückansicht:

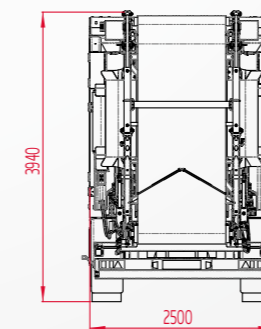

Seitenansicht:

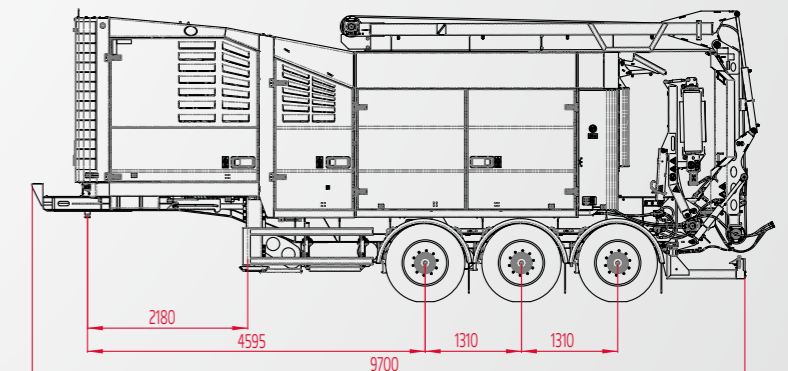

Hydraulisch verstellbarer Neodym Überbandmagnet



Einfache Wartung durch großzügige Türen



Großzügige Durchlässe für den Materialtransport



TEUTON als Kettenversion



Werkzeugloses System zum schnellen Wechsel der Endproduktgröße



Hohe Produktqualität durch zusätzlichen, optionalen Siebkorb



Fahrtrieb - ermöglicht selbständiges Verfahren der Maschine mittels Funkanlage (nur Sattelaufleger)



Einfacher Zugang zu den Werkzeugen



Eggersmann GmbH

Hauptsitz | Halle
Ravenna-Park 2
33790 Halle (Westf.)
Germany

sales@f-e.de
www.f-e.de

Technology Center | Shredding
Rothenschlatt 18
26203 Wardenburg
Germany

Fon +49 4407 9133-700
Fax +49 4407 9133-701

Eggersmann Service

Rothenschlatt 18
26203 Wardenburg
Germany

Fon +49 4407 9133-0
Fax +49 4407 9133-101

service@f-e.de



Finden Sie uns auf

