



CONSTRUCTION

Broyeurs à transmission mécanique



6 À PROPOS DE FAE

8 CONSTRUCTION BROYEURS À TRANSMISSION MÉCANIQUE

10 AVANTAGES DES MACHINES FAE

12 STABILISATRICES

- 16 STABI/FRS - STABI/FRS/HP
- 18 STABI/H - STABI/H/HP
- 20 TRANSMISSION (STABI/FRS)
- 22 TRANSMISSION (STABI/H)
- 26 CHAMBRE À GÉOMÉTRIE VARIABLE (STABI/H)
- 28 A/3 ROTOR (STABI/FRS - STABI/H)
- 30 OUTILS - A/3 ROTOR (STABI/FRS - STABI/H)
- 32 CHÂSSIS (STABI/FRS - STABI/H)
- 36 WATER SPRAY SYSTEM - HIGH FLOW (STABI/FRS - STABI/H)
- 38 FULL CONTROL SYSTEM (STABI/FRS - STABI/H)

40 MULTIFONCTIONS

- 44 MTL
- 46 MTM - MTM/HP
- 48 MTH - MTH/HP

- 50 TRANSMISSION
- 52 CHAMBRE À GÉOMÉTRIE VARIABLE (MTL - MTM - MTH)
- 54 G/3 - ROTOR (MTL - MTM - MTH)
- 56 OUTILS - G/3 ROTOR (MTL - MTM - MTH)
- 58 R - ROTOR (MTL - MTM - MTH)
- 60 OUTILS - R ROTOR (MTL - MTM - MTH)
- 62 CHÂSSIS (MTL - MTM - MTH)
- 66 WATER SPRAY SYSTEM - BASIC & HIGH FLOW (MTL)
- 68 WATER SPRAY SYSTEM - HIGH FLOW (MTM - MTH)
- 70 FULL CONTROL SYSTEM



MAKE THE **DIFFERENCE**

Chaque machine, chaque accessoire, chaque composant facultatif FAE est conçu avec la plus grande rigueur, avec des matériaux de qualité excellente et en utilisant les technologies les plus avancées.

Chaque détail est conçu par FAE pour rendre l'exécution de la tâche aussi simple et efficace que possible, spécifiquement pour l'application à réaliser, dans les conditions et sur le territoire où elle doit être réalisée.

Chaque machine et accessoire FAE naît pour faire la différence dans le travail et, étant donné l'importance de certaines des applications réalisées pour le monde dans lequel nous vivons, sur la planète. C'est pour cela que chaque membre de notre équipe, chaque partenaire, chaque client travaille au quotidien.



À PROPOS DE **FAE**

Avec une gamme de plus de 90 produits et 400 modèles, FAE est en mesure de satisfaire toutes les exigences pour les applications forestières, agricoles, routières, dans les constructions et le déminage. L'offre de FAE inclut des têtes pour tracteurs, excavateurs, minipelles ou véhicules spéciaux et véhicules à chenilles avec cabine ou radiocommandés. Le siège central de l'entreprise est situé au nord de l'Italie, à Fondo (Trento), dans la région où FAE est née en 1989. La production, la vente, le service après-vente et la fourniture des pièces détachées sont garantis à travers 4 sites de production, le siège central, 7 filiales commerciales et un réseau de revendeurs autorisés dans le monde entier.

UNE QUALITÉ GLOBALE

Nous concevons nos produits avec une rigueur extrême, nous les produisons avec une précision optimale et en utilisant les technologies les plus avancées, pour garantir des performances et une fiabilité durables.

UNE INNOVATION CONSTANTE

Nous développons des technologies uniques et d'avant-garde basées sur les exigences spécifiques des applications des clients, pour des solutions qui ouvrent la voie au futur.

UNE OFFRE COMPLÈTE

Nous garantissons une vaste gamme de produits et un degré élevé de personnalisation, pour rendre chaque tâche plus efficace, plus productive, plus simple.

UN SUPPORT TOTAL

Nous assurons la disponibilité dans le monde entier de notre vaste gamme de machines et d'accessoires dédiés, de nos composants et du service d'assistance technique.

CONSTRUCTION

BROYEURS À TRANSMISSION MÉCANIQUE

Les machines de notre gamme Construction appliquent sur route le plus haut niveau d'évolution technologique, en facilitant au maximum votre travail même dans les conditions les plus difficiles. Notre recherche avancée d'ingénierie vous offre une gamme de machines polyvalentes et fonctionnelles, fiables et efficaces, capables de faciliter et d'accélérer les principales opérations de construction et de mise au point de routes, d'autoroutes et d'autres ouvrages d'infrastructures.



AVANTAGES DES MACHINES FAE

Nos machines de la gamme construction apportent les dernières technologies en matière de travaux routiers, facilitant votre travail, même dans les conditions les plus difficiles. Nos résultats de recherche d'ingénierie de pointe vous proposent une gamme de machines polyvalentes, fonctionnelles, fiables et efficaces, capables d'accélérer et de simplifier les principaux travaux de construction et de développement de routes, d'autoroutes et autres travaux d'infrastructures.

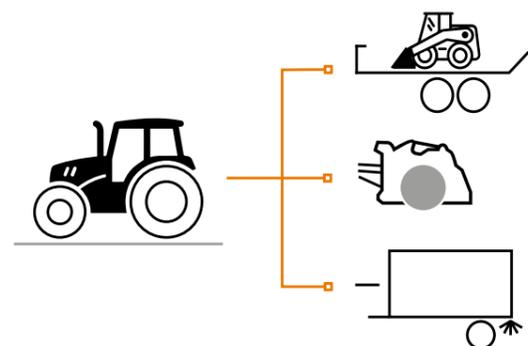

VERSATILITÉ

Le tracteur, utilisé pour faire fonctionner d'autres machines, peut être rapidement équipé d'un stabilisateur de sol.

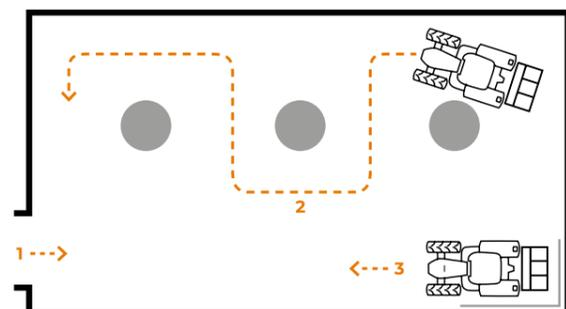

MANIABILITÉ

- 1 / Utilisation dans les zones à accès limité
- 2 / Facile à utiliser en présence d'obstacles
- 3 / Performances parfaites dans les virages et les zones difficiles d'accès



RAPIDITE

Passer d'un chantier à un autre est facile et rapide.



SYSTÈME DE CONTRÔLE COMPLET

Vous pouvez définir, directement à partir de la cabine du tracteur, la quantité d'eau à injecter en fonction de la profondeur de travail et de la vitesse d'avancement.

(Technologie disponible uniquement sur certains modèles)



CHAMBRE À GÉOMÉTRIE VARIABLE

Une terre stabilisée de manière homogène à toutes les profondeurs de travail.

(Technologie disponible uniquement sur certains modèles)

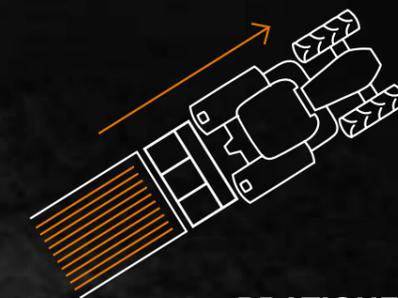

PRATIQUE

Un résultat impeccable, un terrain parfaitement consolidé et nivelé. La fixation arrière permet au tracteur de ne pas toucher le sol qui vient d'être travaillé.

® TECHNOLOGIE BREVETÉE

Grâce à un système d'outillage breveté, les porte-outils et les outils sont la solution la mieux adaptée à vos besoins.

STABILISATRICES

Grâce à la conception de la chambre de malaxage et à la diversité des outils disponibles, notre stabilisateur FAE est capable de produire un fin mélange même lorsque des roches sont présentes.



STABI/FRS - STABI/FRS/HP

L'essence de la stabilisation.



STABI/H - STABI/H/HP

L'excellence de la stabilisation.



DES SOLUTIONS IDÉALES POUR STABILISER LE SOL AVEC UNE PRODUCTIVITÉ MAXIMALE.

MODEL	300 - 400 ch	400 - 500 ch
STABI/FRS STABI/FRS/HP	300 - 500 ch	
STABI/H STABI/H/HP	300 - 500 ch	

STABILISATRICES

STABI/FRS - STABI/FRS/HP

L'essence de la stabilisation.

Le STABI/FRS pour les tracteurs ayant une puissance de 300 à 500 ch est le stabilisateur par excellence. Fix Rotor System, productivité élevée, stable et résistant y compris sur des terrains particulièrement durs en raison de la présence de pierres. Le STABI/FRS est adapté aussi bien à des chantiers de petites dimensions qu'à des travaux d'infrastructure importants tels que les autoroutes,

les parkings et les aéroports. Le rotor saillant facilite la stabilisation en profondeur avec une absorption de puissance minimale. La chambre de broyage permet de travailler le terrain jusqu'à une profondeur de 50 cm, en garantissant systématiquement une excellente qualité de mélange. Le châssis solide et l'utilisation de matériaux anti-usure assurent une fiabilité optimale au fil du temps.



300-500 ch



Profondeur max. 50 cm

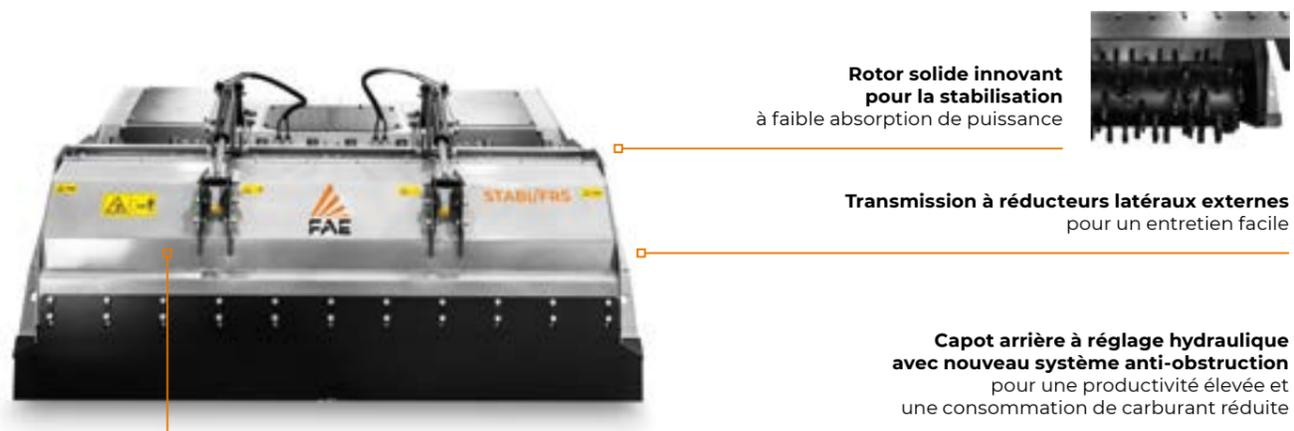

Rotor solide innovant pour la stabilisation à faible absorption de puissance



Transmission à réducteurs latéraux externes pour un entretien facile

Capot arrière à réglage hydraulique avec nouveau système anti-obstruction pour une productivité élevée et une consommation de carburant réduite

Système de refroidissement à huile pour la boîte d'engrenages et les réducteurs latéraux (STABI/FRS/HP)

Protections internes et latérales en Hardox® interchangeables

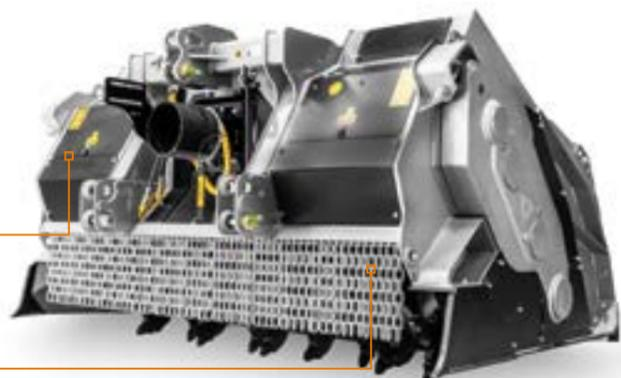

MAIN OPTIONS



Système de réglage du parallélisme entre boîte d'engrenages-cardan type W pour une durée de vie accrue des composants



Système automatique FCS pour un mélange optimal du sol et la gestion de l'humidité



Bandes de nivellement sur porte arrière amorties pour niveler la matière brisée, créant ainsi une base uniforme

EQUIPEMENT DE SÉRIE

Capot arrière hydraulique avec système anti-colmatage	Boîtier avec roue libre
Protections internes en Hardox®	Boîtier avec système de refroidissement de l'huile (STABI/FRS/HP)
Châssis anti "poussière" complètement fermé	Cardan sans limiteur de couple
Protection latérale intérieure	Embrayage à cames sur prise de force latérale
Chaînes de protection	Arbres de rotor boulonnés (en acier forgé)
Transmission à pignons	Lame doseuse
Kit de refroidissement des réducteurs latéraux (STABI/FRS/HP)	

OPTIONS

Possibilité de choisir entre différents types d'outils	Bandes de nivellement sur porte arrière amorties
Troisième point hydraulique	Système d'aspersion d'eau WSS High Flow
Réglage du parallélisme du boîtier-cardan type W	Système d'aspersion d'eau FCS "Full Control"

MODÈLE	STABI/FRS 225	STABI/FRS 250	STABI/FRS/HP 225	STABI/FRS/HP 250
Puissance tracteur (ch)	300-400	300-400	400-500	400-500
PDF (tours/min)	1000	1000	1000	1000
Largeur de travail (mm)	2320	2560	2320	2560
Largeur totale (mm)	2750	2990	2750	2990
Poids (kg)	6300	6500	6550	6750
Diamètre du rotor (mm)	1085	1085	1085	1085
Profondeur max. de travail (mm)	500	500	500	500
Qté outils type A/3 + STC/FP + STC/3/FP + F/3/SS	64+4+4+4	68+4+4+4	64+4+4+4	68+4+4+4

Les données se réfèrent à la machine sans options. Les données techniques sont indicatives et non contractuelles et sont sujets à changement sans préavis.

ROTOR TYPE A



OUTIL A/3 (standard)



OUTIL A/3/HD (option)



OUTIL F/3 (option)



ADAPTATEUR F/3 AVEC PIC R/44 (option)



OUTIL STC/FP (marteaux lateral)



OUTIL STC/3/FP (marteaux lateral)



OUTIL F/3/SS (marteaux lateral)

STABILISATRICES

STABI/H - STABI/H/HP

L'excellence de la stabilisation.

La STABI/H est la stabilisatrice FAE pour les professionnels les plus exigeants. Capable de travailler jusqu'à 56 cm de profondeur, elle peut être associée aux tracteurs de 300 à 500 CH. Ce modèle est conçu pour rendre le sol adapté à la construction de routes, autoroutes, voies ferrées, zones de stationnement, terrains de sport, zones commerciales, installations industrielles et autres travaux d'infrastructure.

La chambre à géométrie variable exclusive permet de pénétrer le sol avec le rotor seul à travers le châssis mobile à réglage hydraulique avec une grande précision, depuis la cabine du tracteur. Par rapport à une machine classique, cela permet de réduire les efforts de traction, ce qui diminue la demande de puissance et la consommation de carburant.



300-500 ch



Profondeur max. 56 cm



Chambre à géométrie variable



Chambre à géométrie variable
pour travailler le sol avec précision et obtenir un mélange optimal

Capot arrière à réglage hydraulique
avec système anti-obstruction pour une productivité élevée et un consommation de carburant réduite



Rotor mobile solide
pour la stabilisation à faible absorption de puissance

Transmissions à courroies dentées et réducteurs intégrés dans le rotor
avec système de refroidissement de l'huile



Système de refroidissement de l'huile pour la boîte d'engrenages
(STABI/H/HP)



Protections internes et latérales en Hardox® interchangeables

MAIN OPTIONS



Vaste choix d'outils spéciaux, boulonnés avec des plaquettes en Widia® anti-usure, interchangeables et adaptés à différentes applications



Système automatique FCS pour un mélange optimal du sol et la gestion de l'humidité



Bandes de nivellement sur porte arrière amorties pour niveler la matière brisée, créant ainsi une base uniforme



Attelage 3 points réglable

EQUIPEMENT DE SÉRIE

Capot arrière hydraulique avec système anti-colmatage	Kit de refroidissement des réducteurs latéraux
Protections internes en Hardox®	Boîtier avec roue libre
Châssis anti "poussière" complètement fermé	Boîtier avec système de refroidissement de l'huile (STABI/H/HP)
Chambre à géométrie variable	Cardan sans limiteur de couple
Protection latérale intérieure	Embrayage à cames sur prise de force latérale
Chaînes de protection anti-usure boulonnées	Arbres de rotor boulonnés (en acier forgé)
Transmission par courroie en Poly-Chain® Carbon	Patins d'appuie réglables
Transmission à pignons	Lame doseuse

OPTIONS

Possibilité de choisir entre différents types d'outils	Système d'aspersion d'eau WSS High Flow
Troisième point hydraulique	Système d'aspersion d'eau FCS "Full Control"
Bandes de nivellement sur porte arrière amorties	Grille anti-colmatage

MODÈLE	STABI/H 225	STABI/H 250	STABI/H/HP 225	STABI/H/HP 250
Puissance tracteur (ch)	300-400	300-400	350-500	350-500
PDF (tours/min)	1000	1000	1000	1000
Largeur de travail (mm)	2293	2904	2664	2904
Largeur totale (mm)	2664	2910	2670	2910
Poids (kg)	7300	7450	7350	7500
Diamètre du rotor (mm)	1235	1235	1235	1235
Profondeur de travail (mm) (Max. 1 - Max. 2)	165-560	165-560	165-560	165-560
Qté outils type A/3+STC/3+STC/3/SS	64+4+8	72+4+8	64+4+8	72+4+8

Les données se réfèrent à la machine sans options. Les données techniques sont indicatives et non contractuelles et sont sujettes à changement sans préavis.
Max. 1: avec rotor uniquement **Max.2:** profondeur maximale (profondeur de travail maximale en fonction des conditions du sol).

ROTOR TYPE A



OUTIL A/3
(standard)



OUTIL A/3/HD
(option)



OUTIL F/3
(option)



ADAPTATEUR F/3 AVEC PIC R/44
(option)



OUTIL STC/3/SS
(marteaux lateral)



OUTIL STC/3
(marteaux lateral)

REDUCTEURS **AXES PARALLELES** EN FONTE SPHEROIDALE

La double transmission transmet la puissance mécanique en puissance de fraisage. Par ailleurs, le réducteur désaxé garantit que les carters de la transmission latérale se trouvent toujours au-dessus du niveau du sol. Conçus pour créer le moins d'obstacle possible à la pénétration dans le terrain.

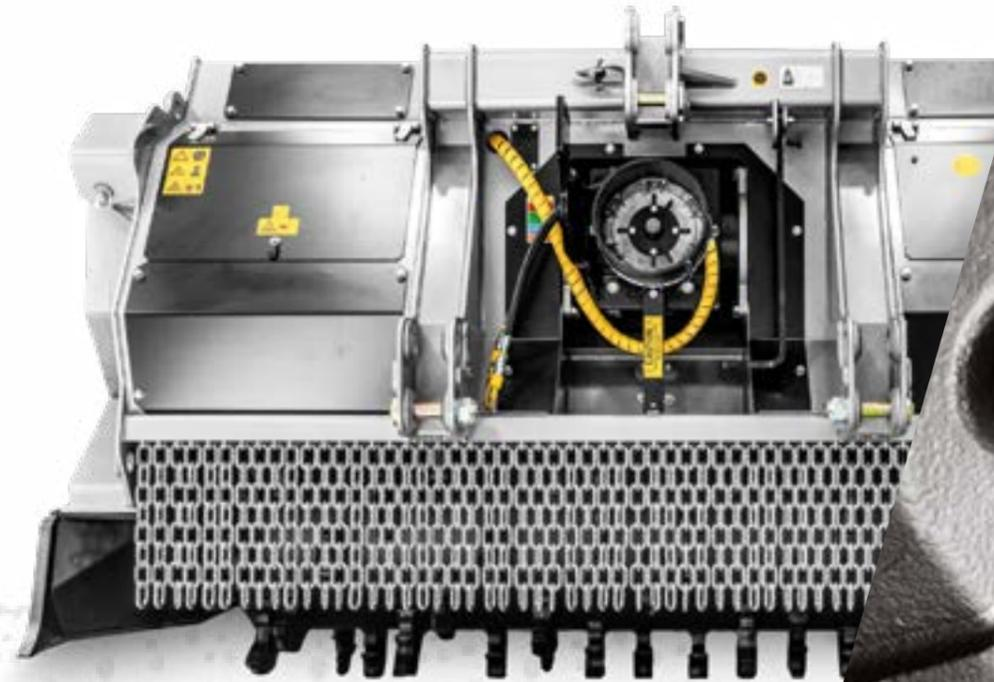

DOUBLE TRANSMISSION LATÉRALE

La double transmission latérale à engrenages transforme de façon optimale la puissance du moteur en puissance de fraisage. Par rapport à une transmission par courroie, la transmission par boîtier à engrenages offre de gros avantages tels que: 1) transmission de couple accrue, 2) usure réduite des outils grâce à une vitesse de rotation inférieure du rotor, 3) pénétration plus efficace du sol grâce aux dimensions plus compactes.

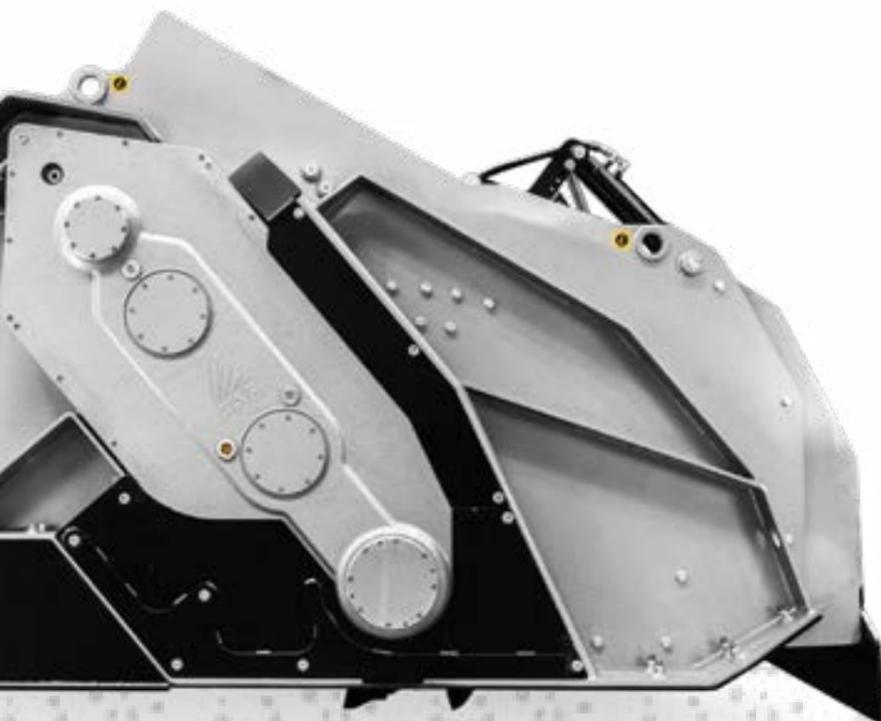

SYSTEME D'ENGRENAGES

Le système d'engrenages simple ou à double réduction, selon les modèles, n'a pas besoin de refroidissement de l'huile hydraulique, quelles que soient les conditions de travail. La haute tenue thermique du composant représente une caractéristique fondamentale car elle évite l'utilisation de composants avec entretien fréquent tels que les radiateurs et les pompes à huile.

DOUBLE TRANSMISSION LATERALE



La double transmission latérale à courroie Poly-Chain® alliée à une transmission intégrée dans le rotor (disponible seulement pour le modèle STABI/H) transforme de façon optimale la puissance du tracteur lors du fraisage.

TRANSMISSION MECANIQUE A COURROIE POLY-CHAIN®

La double transmission transmet la puissance mécanique en puissance de fraisage. Par ailleurs, le réducteur désaxé garantit que les carters de la transmission latérale se trouvent toujours au-dessus du niveau du sol. Conçus pour créer le moins d'obstacle possible à la pénétration dans le terrain.



Cette double transmission latérale transforme la puissance du tracteur en puissance de fraisage pour une productivité aux plus hauts niveaux et avec un minimum d'entretien.



EMBRAYAGE À FRICTION



SYSTEME DE REFROIDISSEMENT PAR LIQUIDE DU BOITIER CENTRAL

Seulement pour la version 500 ch.



EXTENSION ARBRE

Conçu pour apporter la bonne puissance sur les cotés.



COURROIES POLY-CHAIN®

Une transmission à courroie de type Polychain avec des renforcements en carbone est prévue sur chaque côté du rotor.

LA PUISSANCE SE TRANSFORME EN PRODUCTIVITE

La double transmission combinée avec courroies Polychain et réducteurs intégrés fournit de nombreux avantages technologiques et en matière de productivité.

- Technologie efficace et fiable pour transformer la puissance du moteur en puissance de travail
- Vitesse du rotor réduite, grâce aux réducteurs intégrés, pour diminuer l'usure des outils
- Réducteurs intégrés en fonte ductile entièrement conçus par FAE, ce qui permet de maintenir des normes de qualité élevées en termes de technologie et de processus de fabrication
- Réducteurs intégrés boulonnés au rotor avec des arbres décalés afin d'offrir une plus grande saillie du rotor et une profondeur de travail plus efficace. Une particularité permettant une disposition optimale de la transmission latérale tout en maintenant les carters latéraux des courroies au-dessus du niveau du sol dans toutes les conditions de travail, ce qui facilite la pénétration dans le sol et réduit l'absorption de puissance
- Réducteurs intégrés réalisés avec des composants renforcés et surdimensionnés pour des applications dans des conditions de travail avec des couples élevés et des charges importantes
- Réducteurs intégrés avec système de refroidissement d'huile supplémentaire pour une fiabilité et une efficacité accrues dans toutes les conditions de travail. Les capteurs garantissent davantage de fiabilité
- Les courroies Poly-Chain avec renforts en carbone peuvent absorber des charges exceptionnelles, n'ont pas besoin d'entretien et sont résistantes et durables

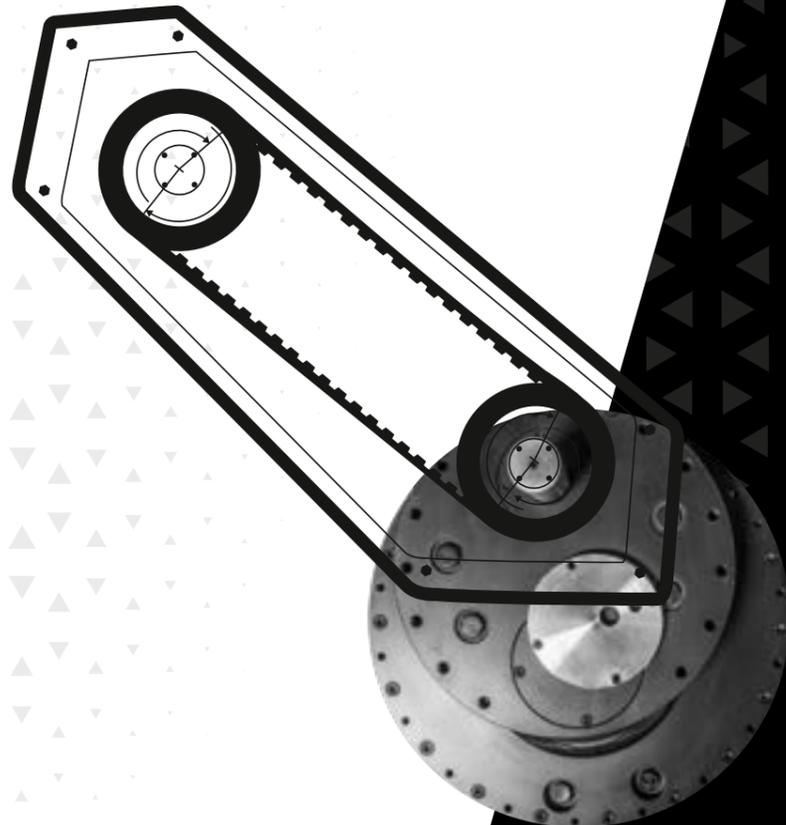

SYSTEME DE REFROIDISSEMENT

Pour garantir le parfait fonctionnement de la machine même dans des conditions extrêmes, un système de refroidissement a été développé pour le réducteur interne. Une solution simple même pour l'entretien.

Un ventilateur pousse l'air propre de l'extérieur vers l'intérieur. Cela permet à la machine de réduire les températures de fonctionnement et par conséquent de réduire la maintenance. Le radiateur, protégé par le filtre en métal, assure le refroidissement dans toutes les conditions de fonctionnement.

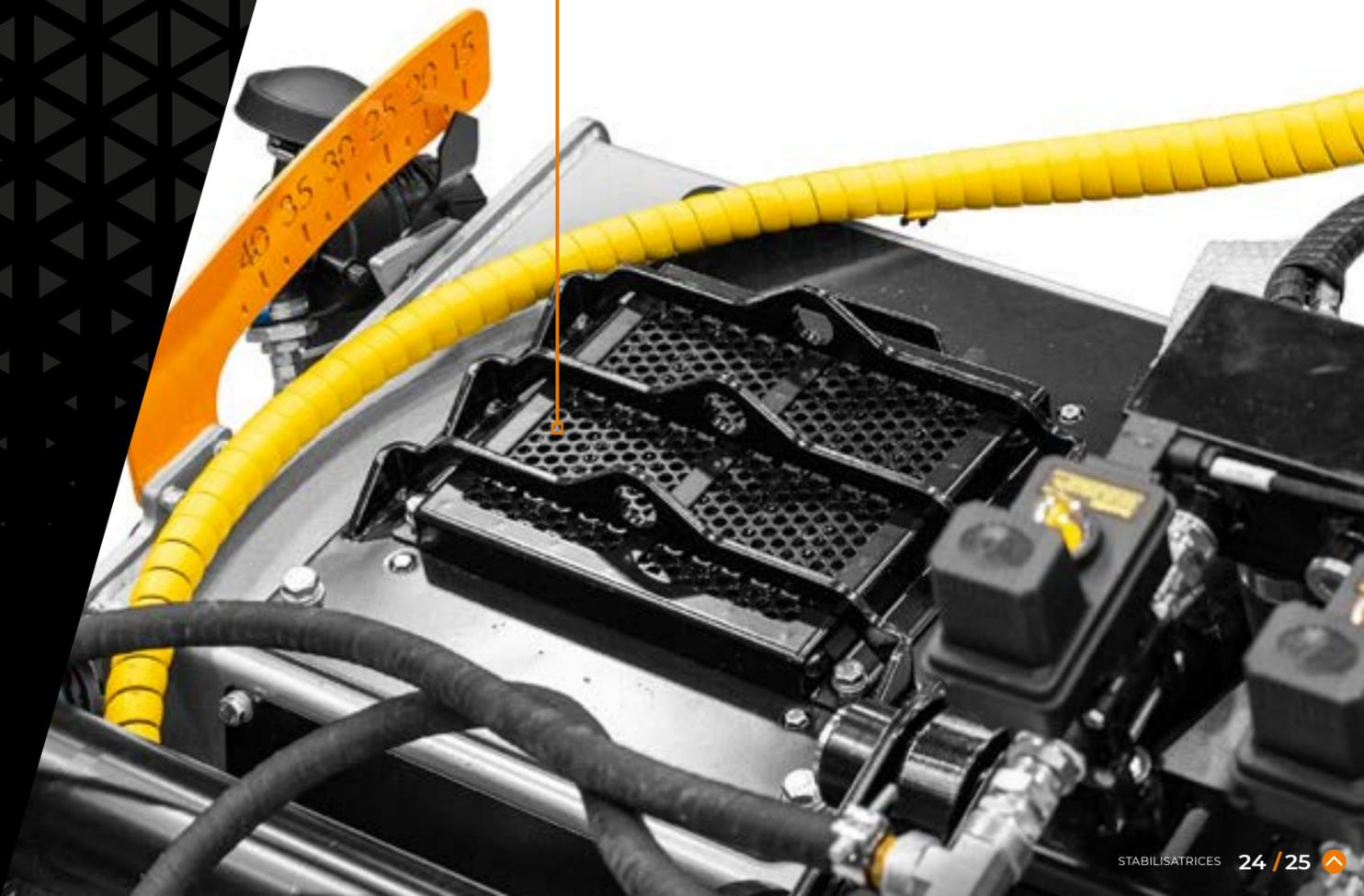

CHAMBRE DE MALAXAGE A GEOMETRIE VARIABLE

Solution technologique qui permet de pénétrer le sol uniquement par le biais du rotor. Le réglage hydraulique du rotor mobile est effectué depuis la cabine du tracteur. Le volume de la chambre de malaxage où la terre est mélangée est variable: il augmente proportionnellement suivant la profondeur de travail.

Par rapport à une machine qui pénètre le sol avec son châssis, la chambre de malaxage à géométrie variable réduit les efforts de traction, ce qui entraîne une réduction de la consommation de carburant, une augmentation de la vitesse de fonctionnement et un véritable gain de temps.

**LA PROTECTION DES FLANCS
INFERIEURE ASSURE LA FIABILITE
MEME A LA PROFONDEUR
MAXIMUM DE TRAVAIL**



- Garantit la qualité de malaxage du matériau fraisé dans toutes les situations
- Augmente la vitesse de travail avec une meilleure économie de temps
- Réduit les efforts de traction et les consommations de carburant
- Indicateur de profondeur pour garantir un travail idéal
- Facilement visible à partir de la cabine, il permet de régler la profondeur de façon très précise et efficace
- Nouvelle cinématique pour l'actionnement du cadre mobile

LE REGLAGE DE LA PROFONDEUR SE FAIT AVEC 2 VERINS

STABI/H: 165 mm*
*avec rotor type A/3

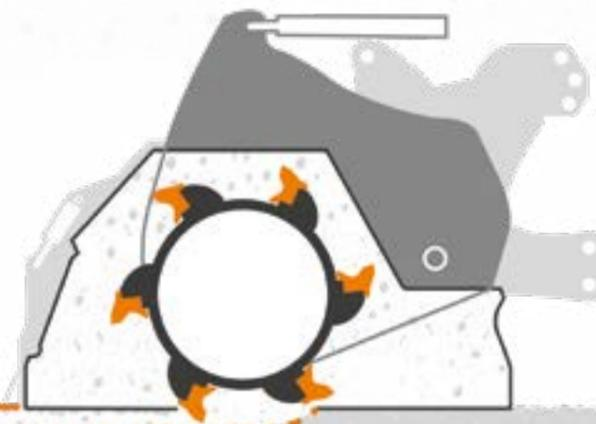

SPECIALEMENT CONCUS POUR GARANTIR UNE SYNCHRONISATION PARFAITE.

STABI/H: 405 mm*
*avec rotor type A/3

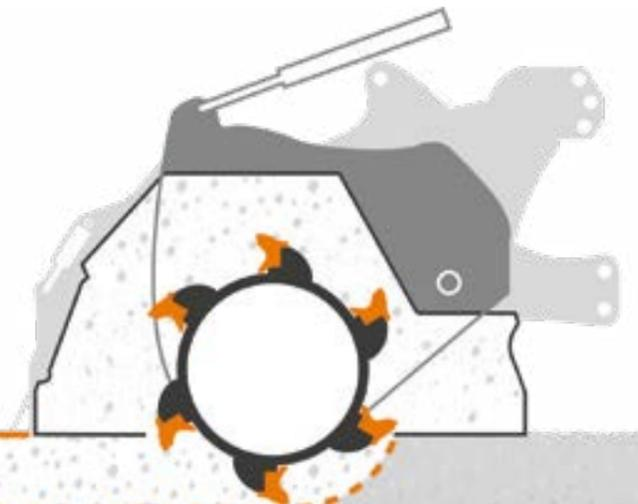

DISTRIBUTION UNIFORME DU MATÉRIAU POUR LE MÉLANGE MÊME SUR LES TERRAINS LES PLUS DIFFICILES

LE ROTOR

Le rotor qui rend le terrain homogène et malaxe uniformément la chaux ou le ciment distribué sur le sol à stabiliser est au cœur de la technologie FAE. La disposition spéciale des outils garantit une distribution uniforme des efforts sur toute la largeur, limite les contraintes mécaniques imposées à la structure, réduit l'absorption de puissance et permet une distribution uniforme du matériau en sortie de rotor équipé de différents outils en fonction de l'application.

A/3 ROTOR (STABI/F/RS)

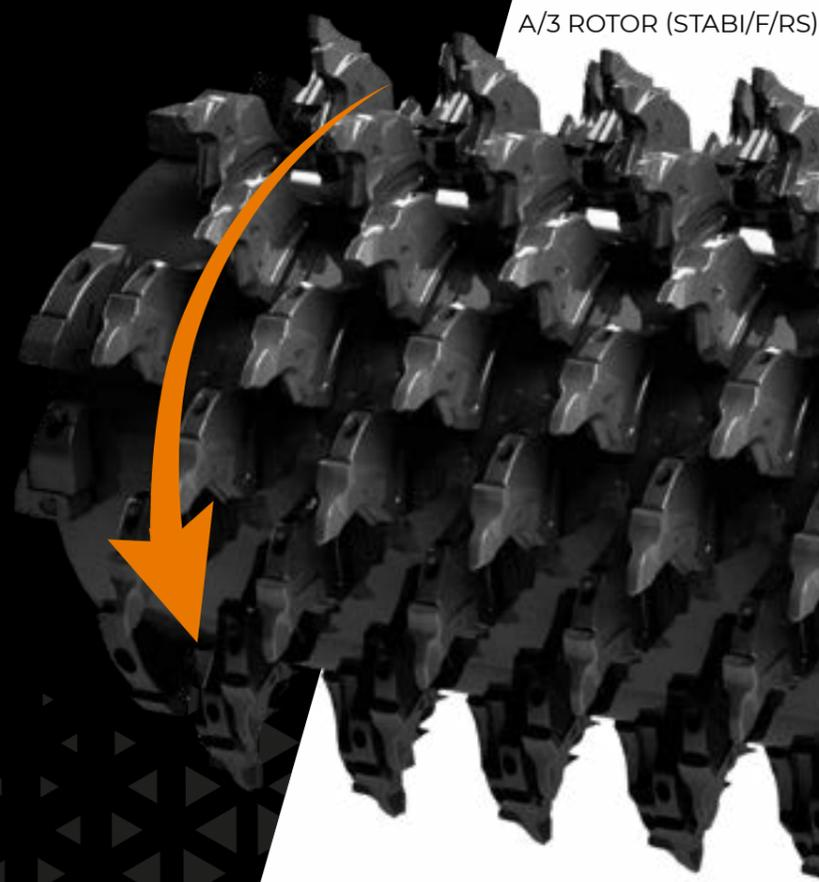

A/3 ROTOR (STABI/H)



A/3 ROTOR (STABI/F/RS)



A/3 ROTOR (STABI/H)

A/3 ROTOR (STABI/F/RS)



A/3 ROTOR (STABI/H)

Les **moyeux du rotor** interchangeables et fabriqués en acier forgé, garantissent une résistance élevée contre les efforts mécaniques.

Systèmes de protection avec des composants faciles à remplacer.

Les extrémités du rotor sont dotées de **systèmes ou d'outils de protection** du rotor et des porte-outils contre les phénomènes d'usure.

Un **système de bague labyrinthe** empêche la pénétration de la poussière ainsi que la contamination de la transmission.



L'ASSURANCE D'UNE MEILLEURE DUREE DE VIE

Les outils et leurs supports sont le résultat du travail intense de recherche et de développement de FAE. Les porte-outils sont tous réalisés en acier forgé, assemblés au rotor à travers un système de soudure robotisé. Éléments en Widia® avec des caractéristiques de dureté qui offrent une usure limitée. Le design spécial des outils FAE assure les avantages suivants:

- 1** RESISTANCE MAXIMALE AUX CONTRAINTES MECANIQUES
- 2** PLUS LONGUE DUREE DE VIE DES OUTILS
- 3** FIABILITE ET PERFORMANCES OPTIMALES MEME SUR DES TERRAINS DIFFICILES
- 4** REDUCTION DES COUTS D'EXPLOITATION

Le design spécial du rotor - porte-outil - outil breveté par FAE GROUP, protège avec la forme de l'outil le porte-outil et sa soudure sur le rotor. Meilleure résistance aux efforts mécaniques et meilleure durée de vie grâce à une plus grande surface d'appui sur le rotor.

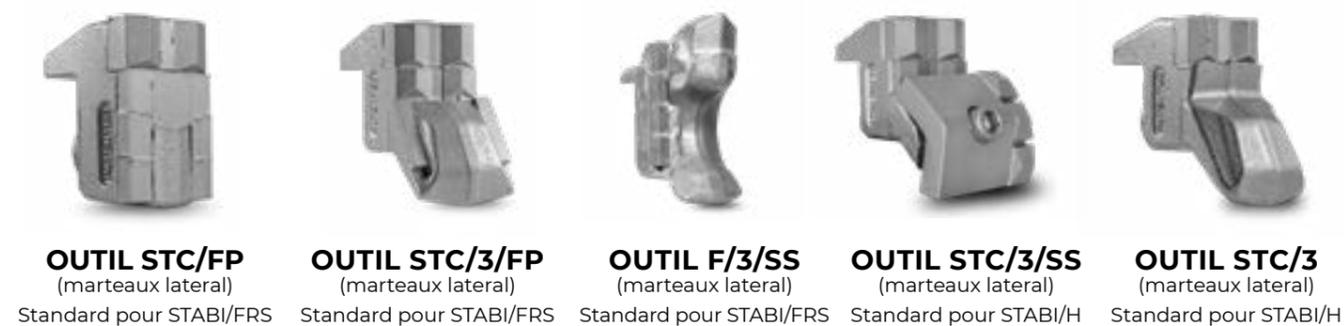

OUTIL A/3
(standard)



**ADAPTATEUR F/3
AVEC PIC R/44**
(option)



OUTIL A/3/HD
(option)



OUTIL F/3
(option)

STABILISER LE SOL

Conseillé pour la stabilisation de terrains peu abrasif.
OUTIL A/3

Conseillé pour les terrains peu abrasif et utilis comme adaptateur pour les pics.
ADAPTATEUR F/3 AVEC PIC R/44

STABILISER LE TERRAIN PARTICULIEREMENT ABRASIF

Conseillé pour des conditions très abrasif.
OUTIL A/3/HD

STABILISER EN PRESENCE DE PIERRES

Conseillé pour les terrains très abrasifs, les terrains caillouteux et se caractérisent par une extrême durée de vie.
OUTIL F/3

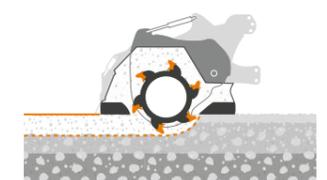
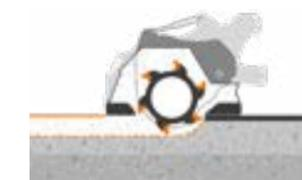
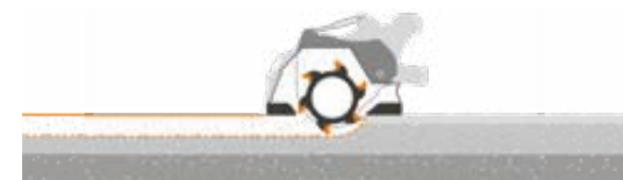

ERGONOMIE REMPLACEMENT DES PIÈCES D'USURE



GRILLE SUR LA PORTE ARRIÈRE (STABI/FRS)

La grille située sur la porte arrière permet d'obtenir le mélange souhaité du matériau en sortie. Son intervention améliore avantageusement dans des conditions de travail humides et sur des terrains argileux. Cette grille en effet permet de maintenir la porte ouverte de façon à laisser passer le matériau, sans compromettre pour autant la qualité du mélange.



PROTECTIONS INTERNES

Protections internes en Hardox®: elles garantissent une excellente résistance contre l'usure.

Elles peuvent être facilement remplacées sans devoir démonter le rotor, pour réduire les temps d'intervention.

PORTE ARRIÈRE

Spécialement conçu avec un réglage hydraulique pour doser la quantité du matériau en sortie.

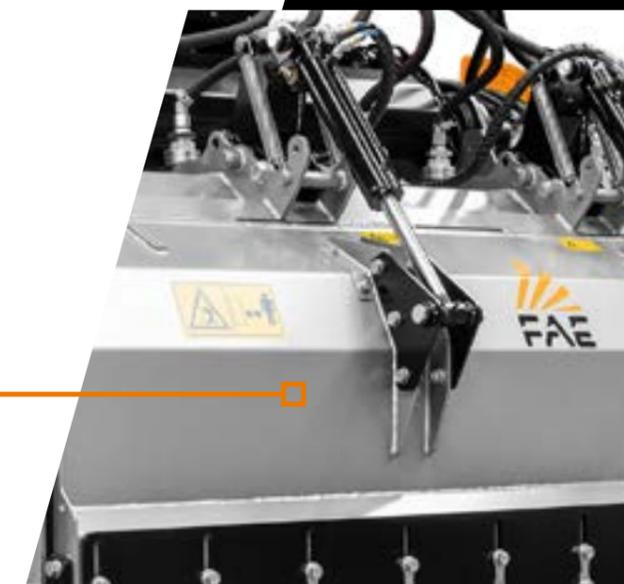

ORIFICE D'ENTRÉE

Le grand orifice d'entrée est conçu pour travailler à des profondeurs importantes. Les chaînes de protection sont conçues pour réduire la projection de cailloux et le soulèvement de poussière pendant le travail. Une solution simple et efficace.



TRAPPE D'ACCÈS AVEC FERMETURE À CLÉ

Le design spécial des trappes permet des opérations d'entretien facilitées. La fermeture à clé, spécialement conçue avec un cache de protection incorporé contre la poussière, permet l'ouverture rapide des deux portes dans toutes les situations.



DES DETAILS QUI FONT LA DIFFERENCE POUR DES PERFORMANCES AU PLUS HAUT NIVEAU

LAME DE DOSAGE AMORTIE

Sur les modèles qui la prévoient, la lame de dosage amortie nivèle le matériau fraisé et permet d'obtenir une base homogène de terre et de liant.



1.



2.

1. PATINS RÉGLABLES INTERCHANGEABLES AVEC PLAQUES DE PROTECTION ANTI-USURE + PATIN DE PROFONDEUR (STABI/H - STABI/H/HP)

2. PATINS + PLAQUES DE PROTECTION ANTI-USURE INTERCHANGEABLES (STABI/FRS - STABI/FRS/HP)

Cet équipement assure une stabilité maximale et favorise le flottement au sol de l'équipement. La version réglable permet de régler les patins en hauteur, afin de satisfaire des exigences spécifiques. Facilement amovibles, ils sont dotés de tôles en Hardox anti-usure pour travailler en profondeur. Les patins de profondeur soudés servent à protéger le châssis contre l'usure. En cas d'utilisation exclusivement sans les patins, ils facilitent la pénétration de l'équipement dans le sol et permettent d'atteindre une profondeur de 56 cm.

TOLES PROFILEES

Degré élevé de limitation élastique (Weldox®) pour optimiser la robustesse et la maniabilité.



Les patins, facilement démontables, protègent le châssis de l'usure.



Le patin de profondeur permet d'accroître la profondeur de travail et de protéger le châssis.

ELEMENTS EN TEFLON

(seulement pour STABI/H) Faciles à remplacer, ils garantissent le glissement des deux châssis.

TOUTES LES MACHINES SONT PREDISPOSEES POUR L'INSTALLATION DU SYSTEME D'INJECTION A L'EAU

(L'INSTALLATION PEUT ETRE FAITE DANS UN DEUXIEME TEMPS)

WATER SPRAY SYSTEM HIGH FLOW (WSS - SYSTEME DE D'INJECTION D'EAU HAUT DEBIT POUR STABI/FRS - STABI/H)

Grâce au boîtier de commande et à l'afficheur de débit d'eau, il est possible de monitorer et de régler facilement, à partir de la cabine du tracteur et en toute sécurité, la valeur instantanée des litres d'eau distribués et la valeur totale depuis le début des opérations.

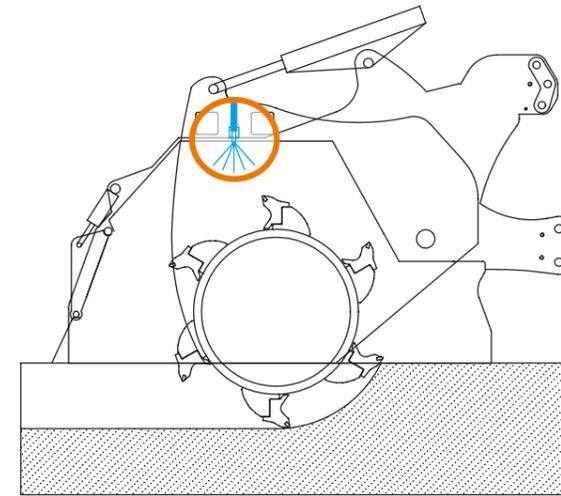
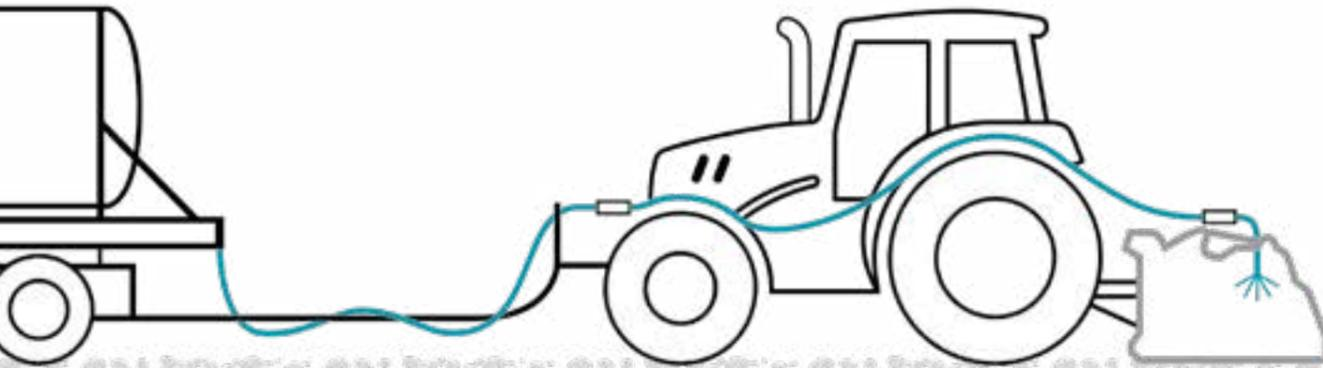

FONCTION DE MELANGE

(uniquement pour machines stabilisées ou machines multitâches)

Pour augmenter le taux d'humidité du terrain et améliorer le mélange avec le stabilisant durant les opérations de stabilisation, en optimisant le durcissement du sol. Elle garantit un compactage optimal. Solution idéale même avec des liants liquides directement mélangés dans la chambre de mélange.

Marche (buse en haut) ou arrêt (buse en bas) de la distribution d'eau

ON/OFF allumage panneau, afficheur

Fonctions Boîtier de contrôle

Réglage débit d'eau l/minute



STABI/FRS - STABI/FRS/HP
STABI/H - STABI/H/HP

DÉBIT POSSIBLE À TRAVERS
LA SEULE BUSE À 3 BARS

DÉBIT POSSIBLE
DU SYSTEME D'ARROSAGE

Buse optionnel "1" (80° - 20 l/min)	7.9 l/min	65-110 l/min
Buse optionnel "2" (80° - 40 l/min)	15.8 l/min	115-235 l/min
Buse optionnel "3" (80° - 60 l/min)	24 l/min	150-330 l/min
Buse standard (80° - 100 l/min)	39 l/min	210-500 l/min
Buse optionnel "4" (80° - 150 l/min)	59 l/min	240-580 l/min
Buse optionnel "5" (80° - 200 l/min)	79 l/min	260-640 l/min

WSS HIGH FLOW - WATER SPRAY SYSTEM HIGH FLOW:

chaque buse est équipée d'une vanne d'arrêt qui permet de gérer chaque élément de manière indépendante

Vaste choix de typologies de buses, facilement interchangeables selon la quantité d'eau.



A VOS COTES POUR VOUS AIDER DANS VOS CHOIX OPERATIONNELS

FCS FULL CONTROL SYSTEM (FCS pour STABI/FRS - STABI/H)

Le système à injection automatique FCS de FAE est un système à l'avant-garde, réalisé pour obtenir une excellente fourniture et distribution de l'eau et/ou stabilisation de l'agent liquide liant. En utilisant ce système intuitif, l'opérateur pourra établir directement la quantité exacte de liquide sur l'afficheur en fonction de la surface de la route (l/m^2) ou du volume (l/m^3).



PHASE DE REGLAGE

Elle vous permet de choisir en phase initiale les buses adaptées au travail que vous devez faire.



PHASE DE TRAVAIL

Tous les paramètres vitaux de la machine sont monitorés et enregistrés.



PHASE D'ANALYSE

Le logiciel permet d'obtenir un rapport de la tâche de manière pratique sur une clé USB (par exemple les m^2 ou m^3 traités, le débit d'eau distribué, etc.)



Le système intelligent FCS, se règle automatiquement selon la vitesse et la profondeur de travail à effectuer. Par ailleurs, les capteurs de la machine garantissent le fonctionnement correct et automatique de ce système à l'avant-garde.

Le matériau est mélangé selon l'humidité nécessaire pour obtenir une stabilisation parfaite.

Par rapport au réglage manuel, le système AIS ne laisse pas de marges d'erreur et garantit les meilleurs résultats dans tous les sens.

Permet de contrôler l'ouverture et la fermeture de la porte pour régler la sortie correcte du matériau.

Le système effectue le monitoring constant de la vitesse d'avancement à travers la connexion ISOBUS située sur le tracteur ou à travers un capteur radar (fourni en option), alors que les autres capteurs contrôlent la profondeur de travail.

Un fluxmètre magnétique garantit le débit requis.

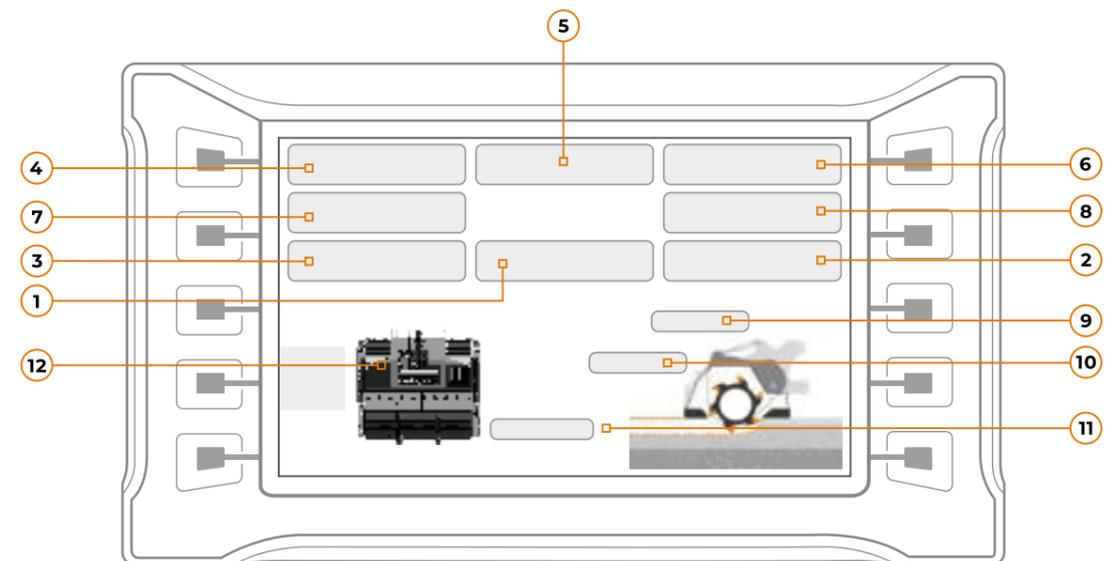

1. Vitesse actuelle
2. Flux d'injection actuelle
3. Flux total depuis le début du travail
4. Zone couverte
5. Valeur de distribution désirée (l/m^2)
6. Valeur de distribution actuelle (l/m^2)

7. Volume mélangé
8. Volume distribué actuelle (l/m^3)
9. Pourcentage de mouvement du rotor
10. Pourcentage de l'ouverture de la porte arrière
11. Profondeur de travail
12. Nombre de buses ouvertes

MULTIFONCTIONS

Nos machines Multifonctions vous offriront un avantage sans précédent. Celui de pouvoir utiliser une machine unique pour réaliser de nombreuses opérations. Merci à la chambre de malaxage et au large choix d'outils qu'ils peuvent broyer des pierres, stabiliser le sol et certaines conditions, déchiqueter l'asphalte pour la construction et l'entretien de routes.



MTL

La tête multifonctions FAE pour tracteurs de 140 à 240 ch.



MTM - MTM/HP

La tête multifonctions FAE pour tracteurs de 240 à 360 ch.



MTH - MTH/HP

La tête multifonctions FAE pour tracteurs de 300 à 500 ch.



MULTIFONCTIONS

DE NOMBREUSES UTILISATIONS
POUR DES **RÉSULTATS TOUJOURS
EXCELLENTS.**

MODEL	100 - 200 ch	200 - 300 ch	300 - 400 ch	400 - 500 ch
MTL	140 - 240 ch			
MTM - MTM/HP		240 - 360 ch		
MTH - MTH/HP			300 - 500 ch	

MULTIFONCTIONS

MTL

La tête multifonctions FAE pour tracteurs de 140 à 240 ch.

Le modèle MTL permet de stabiliser le terrain et de broyer de l'asphalte, des plaques de roche et des pierres, avec une profondeur de travail maximale de 28 cm. La chambre de broyage à géométrie variable, la grille réglable sur le capot et les contre-couteaux réglables en Hardox® permettent d'obtenir systématiquement des résultats excellents en termes de broyage.

Les protections internes du châssis, boulonnées aussi bien au centre que sur les côtés, rendent la tête robuste et fiable. L'indicateur de profondeur pratique permet de contrôler le niveau de travail directement depuis la cabine. La boîte centrale avec système d'alignement du cardan est conçue pour s'adapter à une vaste gamme de tracteurs présents sur le marché.



140-240 ch



Profondeur max. 28 cm



Chambre à géométrie variable

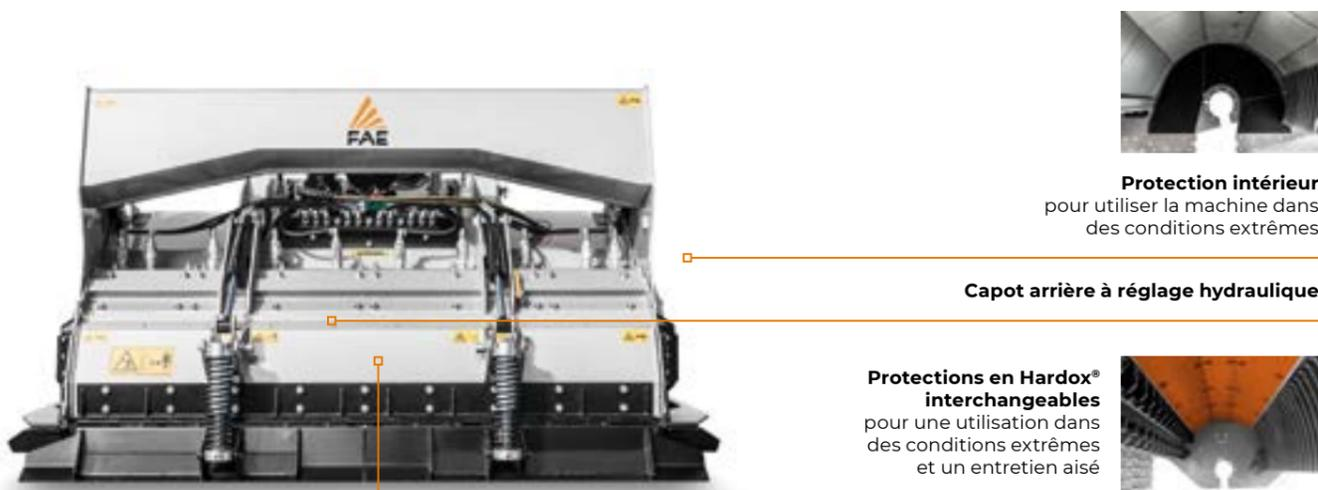

Protection intérieur pour utiliser la machine dans des conditions extrêmes

Capot arrière à réglage hydraulique

Protections en Hardox® interchangeables pour une utilisation dans des conditions extrêmes et un entretien aisé



Grille vissée sur le capot permet le réglage de la granulométrie du matériau en sortie



Cinématique

Nouvelle cinématique pour faire fonctionner le châssis mobile, il permet la pénétration synchronisée du rotor dans le sol

MAIN OPTIONS



Attelage 3 points réglable



Possibilité de choisir entre différents types d'outils



Le système Water Spray System sert à la fois à refroidir et à mélanger

EQUIPEMENT DE SÉRIE

Capot arrière à réglage hydraulique	Transmission à pignons
Protections internes en Hardox®	Boîtier avec roue libre
Châssis anti "poussière" complètement fermé	Embrayage à cames sur prise de force latérale
Chambre à géométrie variable	Cardan avec limiteur de couple
Grille boulonnée (capot arrière)	Arbres de rotor boulonnés (en acier forgé)
Protection latérale intérieure	Enclume en Hardox® réglable
Chaînes de protection anti-usure boulonnées	Bandes de nivellement sur porte arrière amorties

OPTIONS

Possibilité de choisir entre différents types d'outils	Système d'aspersion d'eau WSS Basic
Troisième point hydraulique	Système d'aspersion d'eau WSS High Flow

MODÈLE	MTL 150	MTL 175	MTL 200	MTL 225
Puissance tracteur (ch)	140-240	150-240	160-240	170-240
PDF (tours/min)	1000	1000	1000	1000
Largeur de travail (mm)	1480	1720	1960	2200
Largeur totale (mm)	1820	2060	2300	2540
Poids (kg)	3370	3620	3870	4120
Diamètre du rotor (mm)	595	595	595	595
ROTOR G/3				
Profondeur de travail (mm) (Max. 1-Max. 2)	150-280	150-280	150-280	150-280
Qté outils type G/3+STC/3/FP	42+6	50+6	60+6	70+6
Diamètre du rotor (mm)	612	612	612	612
ROTOR R (option)				
Profondeur de travail (mm) (Max. 1-Max. 2)	150-280	150-280	150-280	150-280
Qté pics type R/65+R/65/HD	98+16	114+16	138+16	154+16

Max. 1: uniquement avec le rotor **Max. 2:** profondeur maximale
Les données se réfèrent à la machine sans options. Les données techniques sont indicatives et non contractuelles et sont sujets à changement sans préavis.

ROTOR TYPE G



OUTIL G/3 (standard)



OUTIL G/3/HD (option)

ROTOR TYPE R



PIC R/65 (standard)



PIC R/65/HD (option)



ADAPTATEUR R/65 AVEC PIC R/44 (option)



OUTIL STC/3/FP (marteaux lateral)



PIC R/65/HD (marteaux lateral)

MULTIFONCTIONS

MTM - MTM/HP

La tête multifonctions FAE pour tracteurs de 240 à 360 ch.

Le modèle MTM permet de stabiliser le terrain et de broyer des plaques de roche, des pierres et de l'asphalte, avec une profondeur de travail maximale de 40 cm. Ses dimensions compactes et sa maniabilité énorme permettent au MTM de travailler sur des surfaces difficiles d'accès pour les véhicules automoteurs. La chambre de broyage à géométrie variable garantit

des résultats optimaux en termes de broyage; le volume de la chambre augmente en effet en fonction de la profondeur, avec une réduction de la consommation de carburant et une augmentation de la vitesse de fonctionnement. Les contre-couteaux en Hardox® anti-usure et la grille sur le capot arrière garantissent la granulométrie souhaitée du matériau sortant.

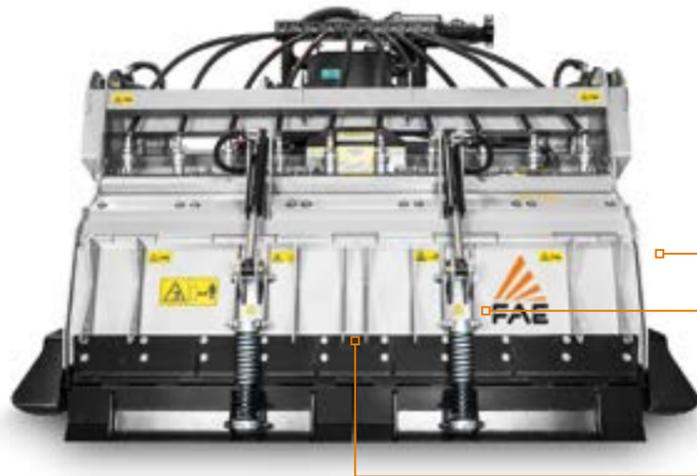

Protection intérieure
pour utiliser la machine dans des conditions extrêmes

Capot arrière à réglage hydraulique

Protections en Hardox® interchangeables
pour une utilisation dans des conditions extrêmes et un entretien aisé

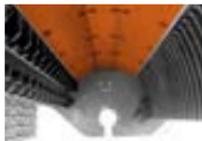

Grille vissée sur le capot
permet le réglage de la granulométrie du matériau en sortie

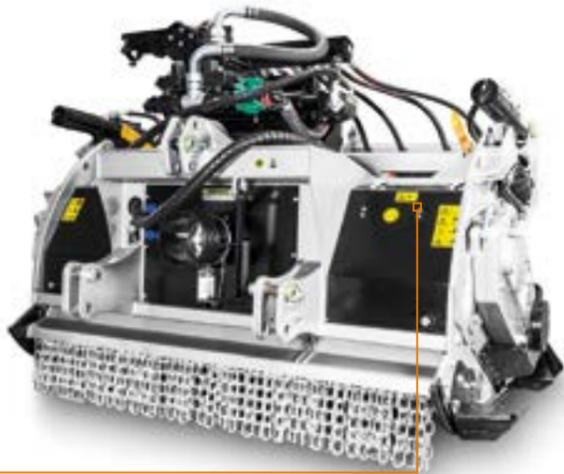

Cinématique

Nouvelle cinématique pour faire fonctionner le chassis mobile, il permet la pénétration synchronisée du rotor dans le sol

MAIN OPTIONS



Attelage 3 points réglable

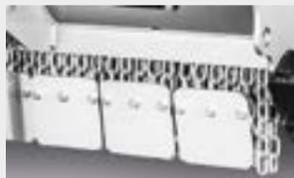

Plaques boulonnées pour chaînes de protection



Possibilité de choisir entre différents types d'outils



Le système Water Spray System sert à la fois à refroidir et à mélanger



240-360 ch



Profondeur max. 40 cm



Chambre à géométrie variable



EQUIPEMENT DE SÉRIE

Capot avant et arrière à réglage hydraulique	Boîtier avec roue libre
Capot arrière à réglage hydraulique	Cardan sans limiteur de couple (MTM/HP)
Protections internes en Hardox®	Embrayage à cames sur prise de force latérale
Châssis anti "poussière" complètement fermé	Cardan avec limiteur de couple (MTM)
Chambre à géométrie variable	Arbres de rotor boulonnés (en acier forgé)
Grille boulonnée (capot arrière)	Enclume en Hardox® réglable
Protection latérale intérieure	Patins d'appuie réglables
Chaînes de protection	Bandes de nivellement sur porte arrière amorties
Transmission à pignons	

OPTIONS

Extensions attelage réglables	Système d'aspersion d'eau WSS High Flow
Possibilité de choisir entre différents types d'outils	Système d'aspersion d'eau FCS "Full Control"
Troisième point hydraulique	

MODÈLE	MTM 200	MTM 225	MTM/HP 200	MTM/HP 225
Puissance tracteur (ch)	240-300	240-300	300-360	300-360
PDF (tours/min)	1000	1000	1000	1000
Largeur de travail (mm)	2053	2293	2053	2293
Largeur totale (mm)	2495	2735	2495	2735
Poids (kg)	5850	6350	5900	6400
Diamètre du rotor (mm)	940	940	940	940
ROTOR G/3				
Profondeur de travail (mm) (Max. 1-Max. 2)	250-400	250-400	250-400	250-400
Qté outils type G/3+STC/3/FP+STC/FP	94+4+4	106+4+4	94+4+4	106+4+4
Diamètre du rotor (mm)	915	915	915	915
ROTOR R				
Profondeur de travail (mm) (Max. 1-Max. 2)	240-400	240-400	240-400	240-400
Qté pics/outils type R/65+R/65/HD+STC/3/FP+STC/FP	126+20+4+4	144+20+4+4	126+20+4+4	144+20+4+4

Max. 1: uniquement avec le rotor **Max. 2:** profondeur maximale
Les données se réfèrent à la machine sans options. Les données techniques sont indicatives et non contractuelles et sont sujets à changement sans préavis.

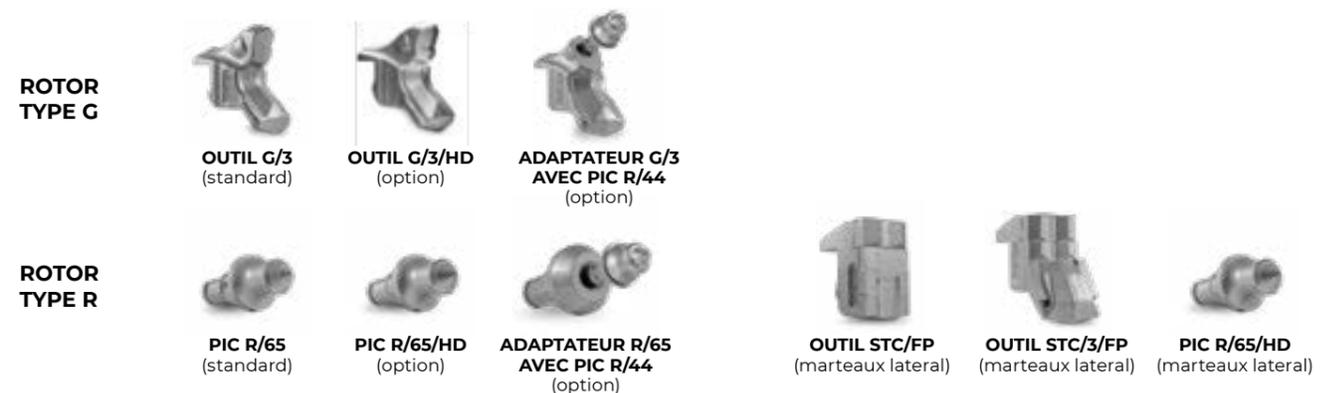

MULTIFONCTIONS

MTH - MTH/HP

La tête multifonctions FAE pour tracteurs de 300 à 500 ch.

Le modèle haut de gamme des machines multifonctions FAE permet de broyer des plaques de roche, des pierres, de l'asphalte et de stabiliser le terrain, avec une profondeur de travail maximale de 50 cm. La transmission à engrenages permet de travailler avec des niveaux de couple et de puissance toujours optimaux. La chambre de broyage à géométrie variable garantit

des résultats optimaux en termes de broyage; le volume de la chambre augmente en effet en fonction de la profondeur, avec une réduction de la consommation de carburant et une augmentation de la vitesse de fonctionnement. Les contre-couteaux en Hardox® anti-usure et la grille sur le capot arrière garantissent la granulométrie souhaitée du matériau sortant.



300-500 ch



Profondeur max. 50 cm



Chambre à géométrie variable



Cinématique
cynématique pour faire fonctionner le châssis mobile, il permet la pénétration synchronisée du rotor dans le sol



Rallonges vissées
permettent de couvrir parfaitement la largeur de travail



Système de refroidissement
garantit des performances élevées dans toutes les conditions de travail

Protection intérieur
pour utiliser la machine dans des conditions extrêmes



EQUIPEMENT DE SÉRIE

Capot arrière à réglage hydraulique	Boîtier avec système de refroidissement de l'huile (MTH/HP)
Protections internes en Hardox®	Cardan sans limiteur de couple
Chassis anti "poussière" complètement fermé	Embrayage à cames sur prise de force latérale
Chambre à géométrie variable	Arbres de rotor boulonnés (en acier forgé)
Grille boulonnée (capot arrière)	Troisième point hydraulique
Protection latérale intérieure	Contre-couteaux en acier trempés (plats)
Chaînes de protection anti-usure boulonnées	Enclume en Hardox® réglable
Transmission à pignons	Patins d'appuie réglables
Kit de refroidissement des réducteurs latéraux (MTH/HP)	Bandes de nivellement sur porte arrière amorties
Boîtier avec roue libre	

OPTIONS

Capot avant et arrière à réglage hydraulique	Possibilité de choisir entre différents types d'outils
Extensions attelage réglables	Système d'aspersion d'eau WSS High Flow
Système de graissage automatique	Système d'aspersion d'eau FCS "Full Control"

MODÈLE	MTH 225	MTH 250	MTH/HP 225	MTH/HP 250
Puissance tracteur (ch)	300-400	300-400	360-500	360-500
PDF (tours/min)	1000	1000	1000	1000
Largeur de travail (mm)	2320	2560	2320	2560
Largeur totale (mm)	2901	3141	2901	3141
Poids (kg)	7900	8150	8100	8325
Diamètre du rotor (mm)	1115	1115	1115	1115
ROTOR G/3				
Profondeur de travail (mm) (Max. 1-Max. 2)	320-500	320-500	320-500	320-500
Qté outils type G/3+STC/3/FP+STC/FP	116+4+4	132+4+4	116+4+4	132+4+4
Diamètre du rotor (mm)	1065	1065	1065	1065
ROTOR R (option)				
Profondeur de travail (mm) (Max. 1-Max. 2)	340-500	340-500	340-500	340-500
Qté outils type R/65+R/65/HD+STC/3/FP+STC/FP	160+24+6+6	180+24+6+6	160+24+6+6	180+24+6+6

Max. 1: uniquement avec le rotor Max. 2: profondeur maximale
Les données se réfèrent à la machine sans options. Les données techniques sont indicatives et non contractuelles et sont sujets à changement sans préavis.

MAIN OPTIONS



Attelage 3 points réglable



Plaques boulonnées pour chaînes de protection



Possibilité de choisir entre différents types d'outils



Le système Water Spray System sert à la fois à refroidir et à mélanger

ROTOR TYPE G



OUTIL G/3 (standard)



OUTIL G/3/HD (option)



ADAPTATEUR G/3 POUR PIC R/44 (option)

ROTOR TYPE R



PIC R/65 (standard)



PIC R/65/HD (option)



ADAPTATEUR R/65 AVEC PIC R/44 (option)



OUTIL STC/FP (marteaux lateral)



OUTIL STC/3/FP (marteaux lateral)



PIC R/65/HD (marteaux lateral)

RÉDUCTEURS À AXES PARALLÈLES EN FONTE DUCTILE

Les réducteurs sont conçus pour faciliter la pénétration dans le sol.
Les réducteurs sont fixés avec un système pendulaire indépendant
du châssis et du rotor et ne subissent donc aucune contrainte ni déformation.
Chaque réducteur est également facilement démontable.



SYSTEME D'ENGRENAGES

Le système d'engrenages à simple ou à double réduction, selon les modèles, n'a pas besoin de refroidissement de l'huile hydraulique, quelles que soient les conditions de travail. La haute tenue thermique du composant représente une caractéristique fondamentale car elle évite l'utilisation de composants avec entretien fréquent tels que les radiateurs et les pompes à huile.

DOUBLE TRANSMISSION LATÉRALE

La double transmission latérale à engrenages transforme de façon optimale la puissance du moteur en puissance de fraisage. Par rapport à une transmission par courroie, la transmission à engrenages offre de gros avantages tels que: transmission de couple accrue, usure réduite des outils grâce à une vitesse de rotation inférieure du rotor, pénétration plus efficace dans le sol grâce aux dimensions plus compactes.

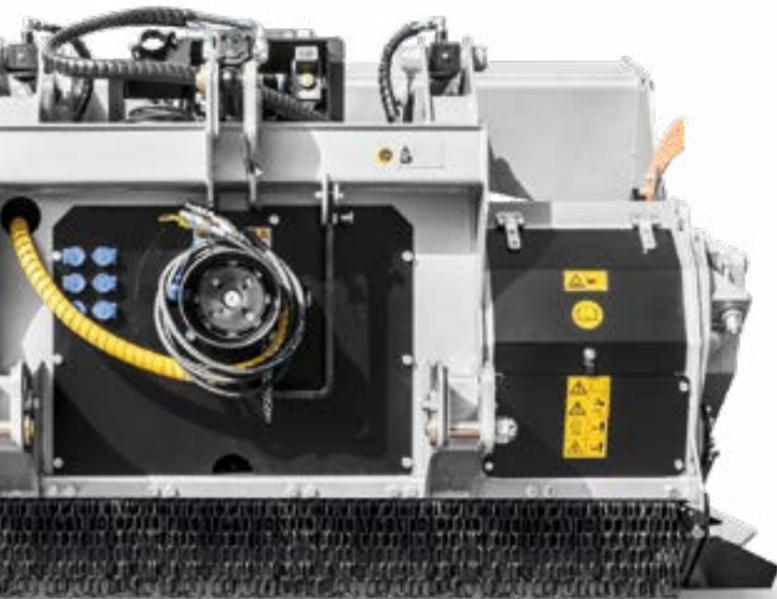

CHAMBRE DE MÉLANGE ET BROYAGE À GÉOMÉTRIE VARIABLE

Solution technologique unique dans le secteur qui permet de pénétrer le sol uniquement par le biais du rotor.

Le réglage hydraulique du rotor mobile est effectué depuis la cabine du tracteur.

Le volume de la chambre de broyage où le matériau est mélangé est variable: il augmente proportionnellement avec la profondeur de travail.

Par rapport à une machine qui pénètre le sol avec son châssis, la chambre de broyage à volume variable réduit les efforts de traction, ce qui entraîne une réduction de la consommation de carburant, une augmentation de la vitesse de fonctionnement et un véritable gain de temps.

**PROTECTION LATÉRALE INFÉRIEURE
FIABILITÉ GARANTIE MÊME À LA
PROFONDEUR MAXIMUM DE TRAVAIL**



- Garantit une bonne granulométrie du matériau fraisé dans toutes les situations
- Réduit les efforts de traction et les consommations de carburant
- Augmente la vitesse de travail avec une meilleure économie de temps

- Nouvelle cinématique pour l'actionnement du cadre mobile
- Indicateur de profondeur pour garantir un travail idéal
- Facilement visible à partir de la cabine, il permet de régler la profondeur de façon très précise et efficace

LE REGLAGE DE LA PROFONDEUR SE FAIT AVEC 2 VERINS

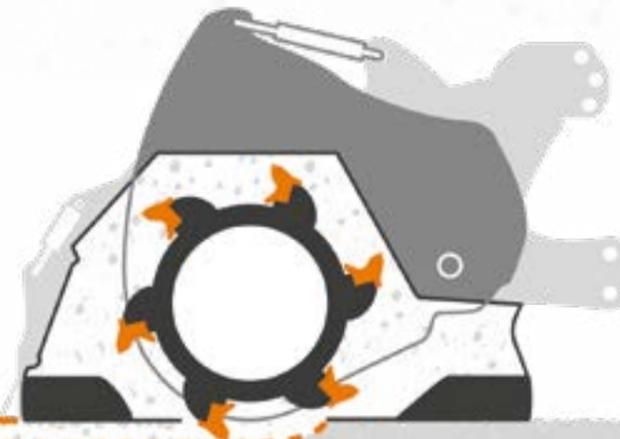

MTL: 0 cm*
MTM: 4,5 cm*
MTH: 8,5 cm*

*avec rotor type G/3

SPECIALEMENT CONCUS POUR GARANTIR UNE SYNCHRONISATION PARFAITE.

MTL: 15 cm*
MTM: 25 cm*
MTH: 32 cm*

*avec rotor type G/3



LE ROTOR G/3

Le rotor qui fraise les cailloux, les pierres et l'asphalte, qui rend le terrain homogène et qui mélange uniformément la chaux ou le ciment distribué sur le sol à stabiliser est au cœur de la technologie FAE. La disposition croisée des outils garantit une distribution uniforme des efforts sur toute la largeur, limite les contraintes mécaniques imposées à la structure, réduit l'absorption de puissance et permet une distribution uniforme du matériau en sortie.

Systèmes de protection avec des composants faciles à remplacer.

Les extrémités du rotor sont dotées de systèmes ou d'outils de protection du rotor et du porte-outil contre les phénomènes d'usure.

Rotor équipé de différents outils en fonction de l'application.

SYSTÈME DE BAGUE LABYRINTHE

Présent sur tous les produits de la gamme PTO Construction, le système augmente la protection des roulements du rotor et évite les contaminations externes. Une caractéristique technique qui accroît la fiabilité de l'équipement, réduisant les coûts d'entretien.

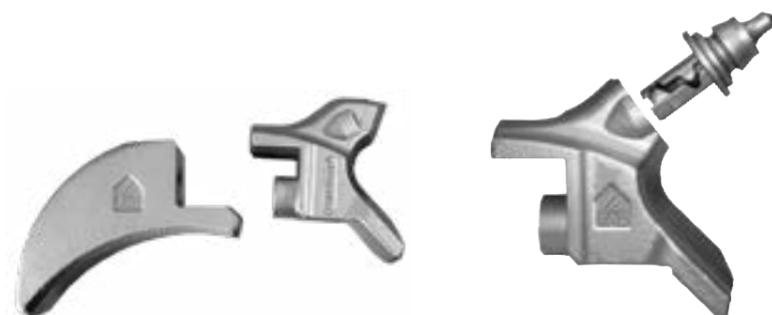
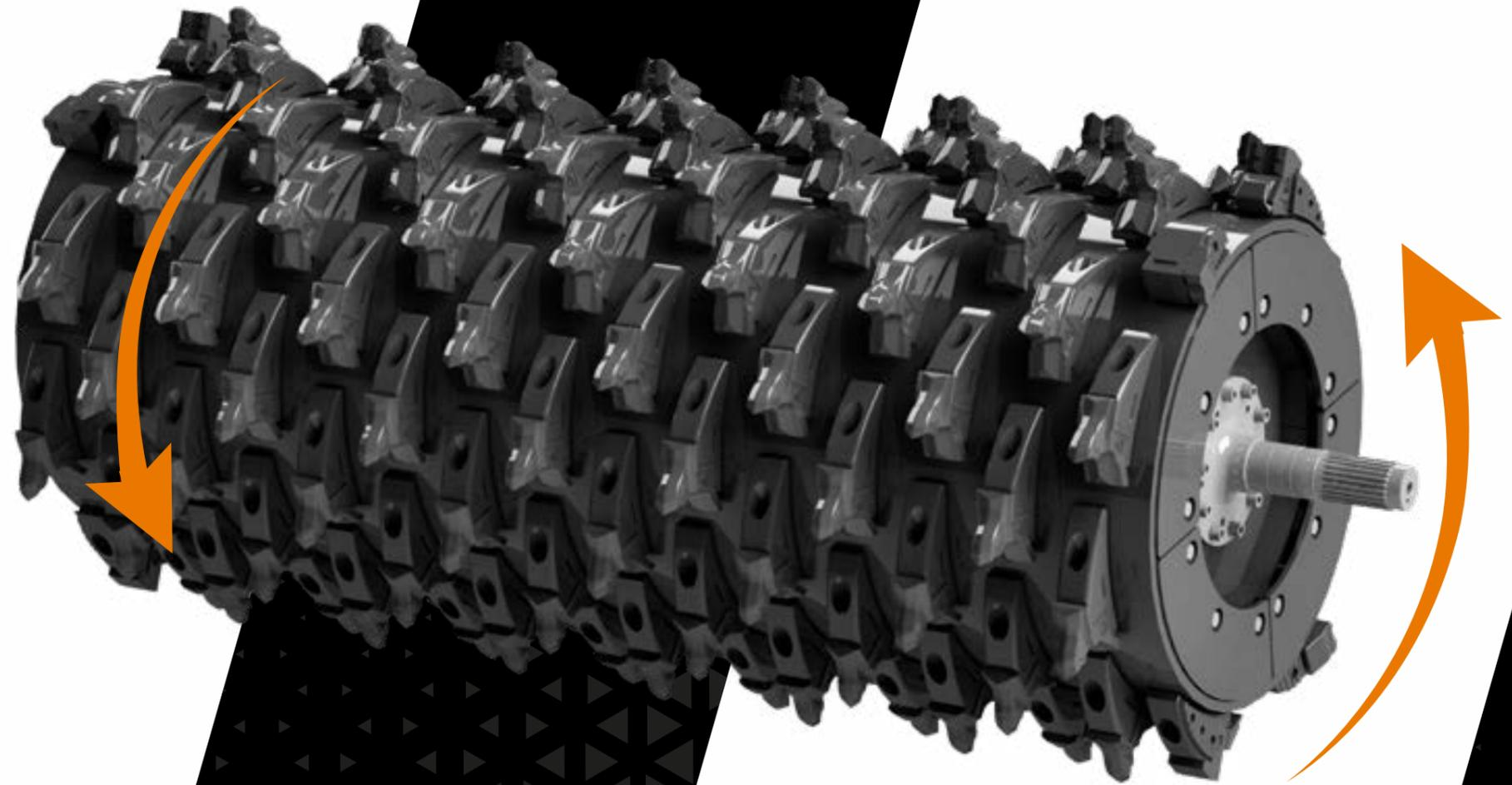

Les moyeux du rotor interchangeables et fabriqués en acier forgé, garantissent une résistance élevée contre les efforts mécaniques.

L'ASSURANCE D'UNE MEILLEURE DUREE DE VIE

Les outils et leurs supports sont le résultat du travail intense de recherche et de développement de FAE. Les porte-outils sont tous réalisés en acier forgé, assemblés au rotor à travers un système de soudure robotisé. Éléments en Widia® avec des caractéristiques de dureté qui offrent une usure limitée. Le design spécial des outils FAE assure les avantages suivants:

- 1** RESISTANCE MAXIMALE AUX CONTRAINTES MECANIQUES
- 2** PLUS LONGUE DUREE DE VIE DES OUTILS
- 3** FIABILITE ET PERFORMANCES OPTIMALES MEME SUR DES TERRAINS DIFFICILES
- 4** REDUCTION DES COUTS D'EXPLOITATION

Le design novateur de l'outil garantit une protection maximale du porte-outil, réduisant ainsi les coûts opérationnels. Meilleure résistance aux efforts mécaniques et meilleure durée de vie grâce à une plus grande surface d'appui sur le rotor.



OUTIL G/3
(standard)



OUTIL G/3/HD
(option)



PIC R/44
(option)



OUTIL STC/FP
(marteaux lateral)



OUTIL STC/3/FP
(marteaux lateral)

STABILISER LE SOL

OUTIL G/3
PIC R/44

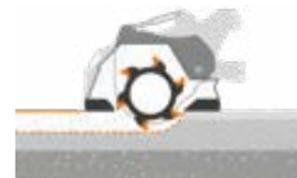

STABILISER EN PRESENCE DE PIERRES

PIC R/44
OUTILG/3

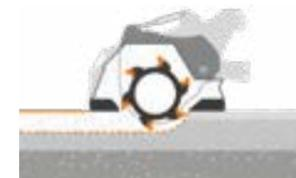

BROYER LES PIERRES

OUTIL STC/FP
(marteaux lateral)
OUTIL G/3

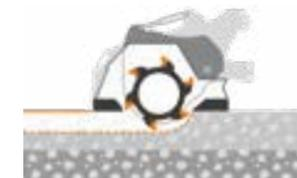

FRAISER L'ASPHALTE

PIC R/44
OUTIL G/3

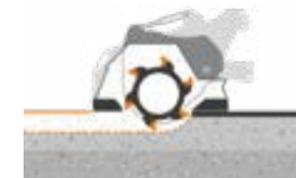

FRAISER LES SOUCHES

OUTIL STC/3/FP
(marteaux lateral)
OUTIL G/3



LE ROTOR R

Le rotor qui fraise les cailloux, les pierres et l'asphalte, qui rend le terrain homogène et qui mélange uniformément la chaux ou le ciment distribué sur le sol à stabiliser est au cœur de la technologie FAE. La disposition croisée des outils garantit une distribution uniforme des efforts sur toute la largeur, limite les contraintes mécaniques imposées à la structure, réduit l'absorption de puissance et permet une distribution uniforme du matériau en sortie.

Systèmes de protection avec des composants faciles à remplacer.

Les extrémités du rotor sont dotées de systèmes ou d'outils de protection du rotor et du porte-outil contre les phénomènes d'usure.

Un système de bague à labyrinthe empêche la pénétration de la poussière ainsi que la contamination du palier du rotor.

Rotor équipé de différents outils en fonction de l'application.



Les moyeux du rotor interchangeables et fabriqués en acier forgé, garantissent une résistance élevée contre les efforts mécaniques.

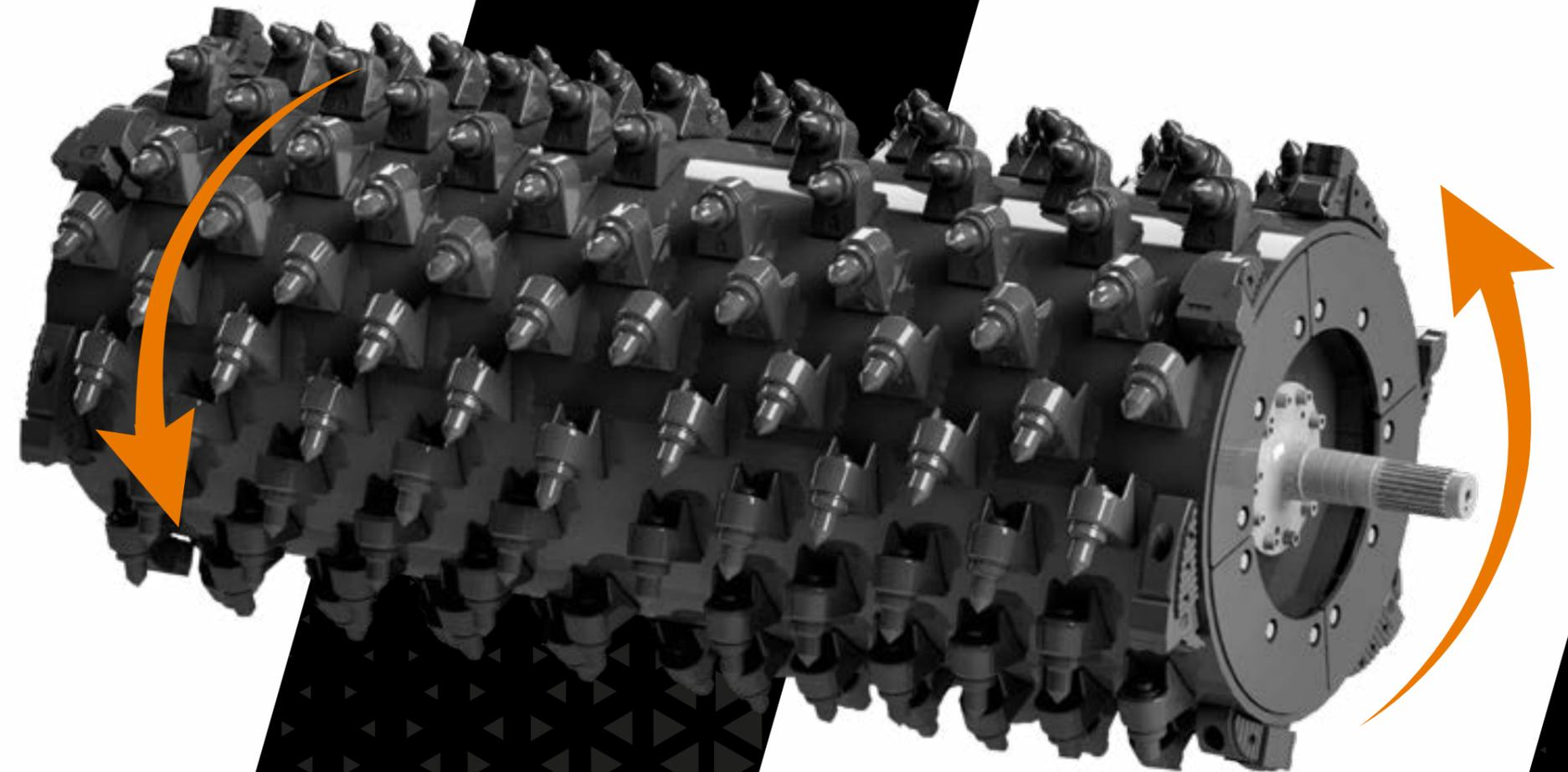

Des outils facilement remplaçables qui garantissent une grande efficacité dans toutes leurs applications. Une solution technique innovatrice permet d'appliquer le même outil pour le fraissage de l'asphalte (Pic R/44) sur les deux rotors.

L'ASSURANCE D'UNE MEILLEURE DUREE DE VIE

Les outils et leurs supports sont le résultat du travail intense de recherche et de développement de FAE. Les porte-outils sont tous réalisés en acier forgé, assemblés au rotor à travers un système de soudure robotisé. Éléments en Widia® avec des caractéristiques de dureté qui offrent une usure limitée. Le design spécial des outils FAE assure les avantages suivants:

- 1** RESISTANCE MAXIMALE AUX CONTRAINTES MECANIQUES
- 2** PLUS LONGUE DUREE DE VIE DES OUTILS
- 3** FIABILITE ET PERFORMANCES OPTIMALES MEME SUR DES TERRAINS DIFFICILES
- 4** REDUCTION DES COUTS D'EXPLOITATION

Le design novateur de l'outil garantit une protection maximale du porte-outil, réduisant ainsi les coûts opérationnels. Meilleure résistance aux efforts mécaniques et meilleure durée de vie grâce à une plus grande surface d'appui sur le rotor.



PIC R/65
(standard)



PIC R/65/HD
(option)



PIC R/44
(option)



PIC R/65/HD
(maroteaux lateral)



OUTIL STC/FP
(maroteaux lateral)



OUTIL STC/3/FP
(maroteaux lateral)

STABILISER LE SOL

Pic R/65
Pic R/65/HD
Pic R/44

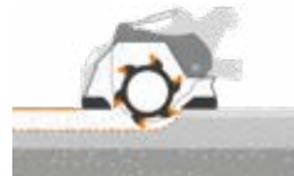

STABILISER EN PRESENCE DE PIERRES

Pic R/65/HD
Pic R/65

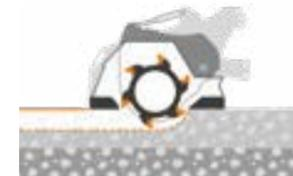

BROYER LES PIERRES

Pic R/44
Pic R/65
Pic R/65/HD

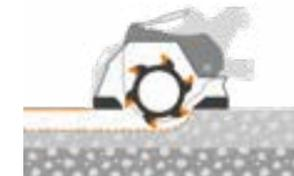

FRAISER L'ASPHALTE

Outil STC/FP
Pic R/65/HD
Pic R/44

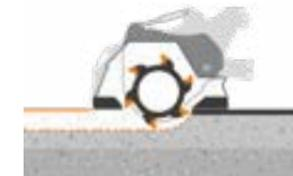

FRAISER LES REVÊTEMENTS EN PIERRE

Outil STC/3/FP
Pic R/65/HD



ERGONOMIE REMPLACEMENT DES PIÈCES D'USURE



GRILLE SUR LA PORTE

La grille située sur la porte arrière contribue à obtenir la granulométrie souhaitée du matériau en sortie. Ses fentes facilitent son réglage mécanique depuis l'extérieur. Son intervention est fondamentale en présence de sols argileux et fortement caillouteux. Cette grille en effet permet de maintenir la porte ouverte de façon à laisser passer le matériau, sans perdre pour autant la fonction de réglage de la mesure moyenne du matériau fraisé.

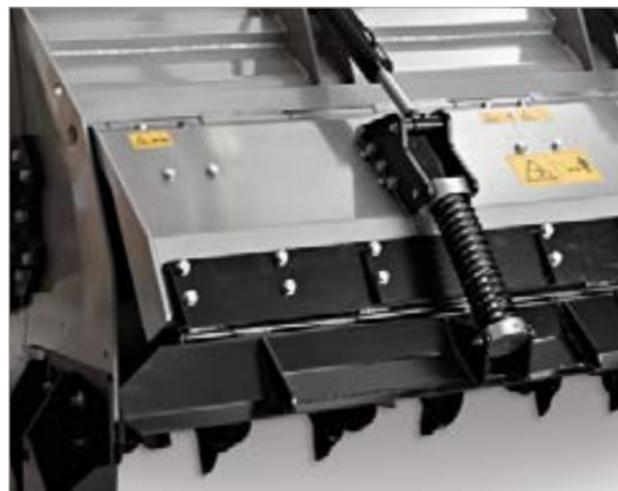

PORTE ARRIERE

Réglage hydraulique qui dose la quantité des matériaux en sortie.



PORTE AVANT

Porte avant à réglage hydraulique pour empêcher toute projection de pierres sur les côtés du tracteur (excluant MTL).

PROTECTIONS LATÉRALES

Protections latérales du flanc intérieur du châssis facilement remplaçables sans enlever le rotor: elles assurent une grande résistance contre l'usure et réduisent les temps de changement.

PROTECTIONS INTERNES

Protections internes en Hardox®: elles garantissent une excellente résistance contre l'usure. Elles peuvent être facilement remplacées sans devoir démonter le rotor, pour réduire les temps d'intervention.

CONTRO-LAME EN HARDOX®

La contre-lame en Hardox® assure la granulométrie souhaitée. Facile à remplacer grâce aux vis de fixation, elle garantit un entretien simple et rapide.

SYSTÈME DE RÉGLAGE CONTRO-LAME

Système de réglage permettant de modifier rapidement la position de la contre-lame en Hardox® en fonction des exigences du chantier.

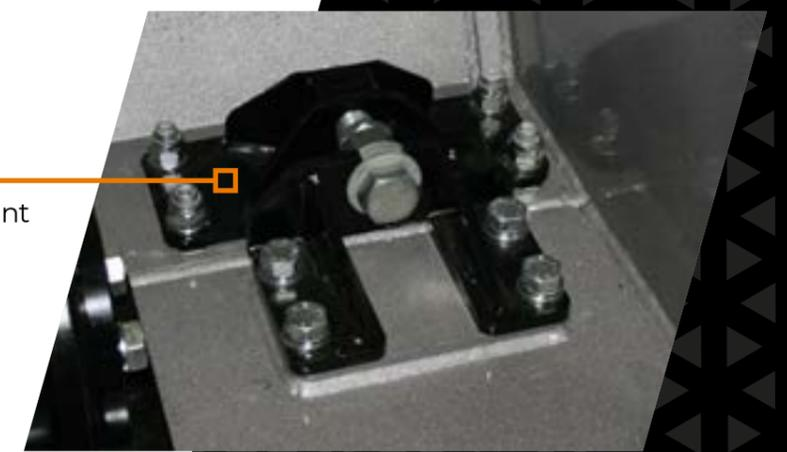
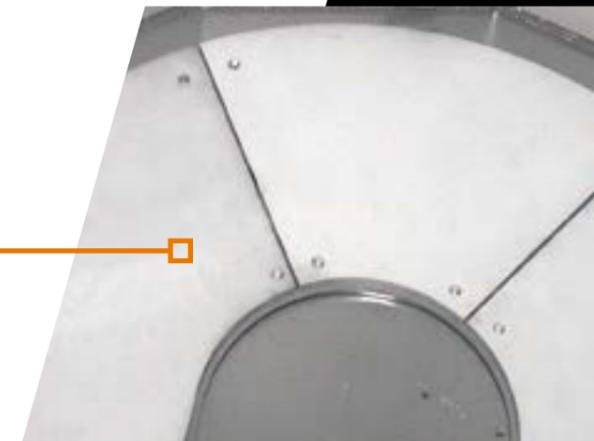

DES DETAILS QUI FONT LA DIFFERENCE POUR DES PERFORMANCES AU PLUS HAUT NIVEAU

LAME DE DOSAGE AMORTIE

Sur les modèles qui la prévoient, la lame de dosage amortie nivèle le matériau fraisé et permet d'obtenir une base homogène de terre et de liant.

TOLES PROFILEES

Degré élevé de limitation élastique (Weldox®) pour optimiser la robustesse et la maniabilité.

POMPE À AMORÇAGE AUTOMATIQUE DU SYSTÈME À EAU

Ce système permet, quelle que soit l'inclinaison de la machine, d'obtenir le même pompage de liquide dans l'ensemble du circuit hydraulique.

BOITIER DE CONTROLE

Installé en standard sur toutes les machines (sauf les MTL, MTH & MTH/HP), le boîtier de contrôle, grâce à ses 4 témoins lumineux qui indiquent les éventuelles pannes de fonctionnement, permet de contrôler la température et la pression de l'huile, l'alignement des cylindres du rotor mobile pour travailler en toute sécurité.



TRAPPE D'ACCES AVEC FERMETURE A CLE

Le design spécial des trappes permet des opérations d'entretien facilitées. La fermeture à clé, spécialement conçue avec un cache de protection incorporé contre la poussière, permet l'ouverture rapide des deux portes dans toutes les situations.



PATINS D'APPUI (pour le flottement)

Réglables en hauteur et faciles à démonter pour travailler en profondeur. Aucun autre accessoire n'est nécessaire pour que la machine atteigne la profondeur de travail maximale (patins de réglage de la profondeur incorporés).



ELEMENTS EN TEFLON

Faciles à remplacer, ils garantissent le glissement des deux châssis.

WATER SPRAY SYSTEM (WSS) BASIC AND HIGH FLOW

WSS BASIC POUR MTL

Système compact, économique et simple pour ceux qui veulent effectuer le fraisage et le fraisage de l'asphalte. Grâce à un réservoir de 200 litres placé directement sur le relevage avant du tracteur et une pompe électrique pouvant être commandée directement depuis la cabine du tracteur, l'écoulement de l'eau permettra le refroidissement des outils lors du fraisage de l'asphalte.

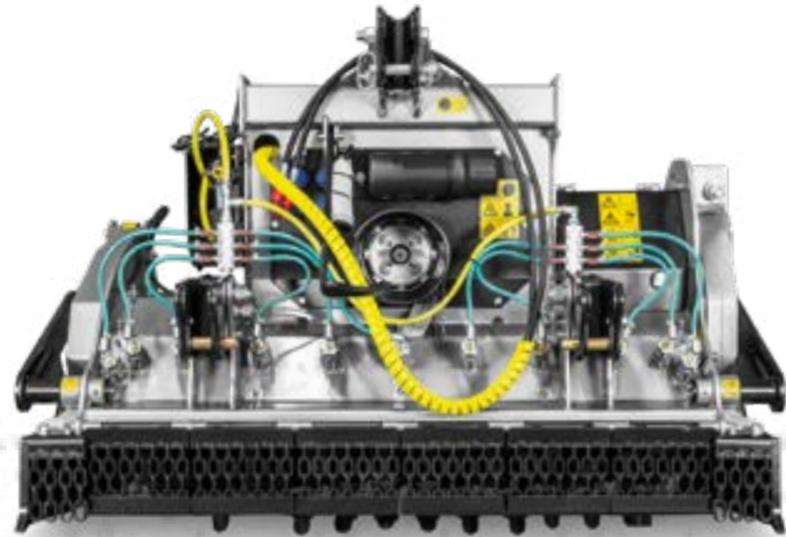

INTERRUPTEUR (MARCHE/ARRÊT)

Interrupteur (marche/arrêt) situé dans la cabine du tracteur.

Cet interrupteur permet d'activer facilement, depuis la cabine du tracteur, le débit d'eau.

Débit de quelques litres par minute 3-7 l/min.



RÉSERVOIR D'EAU

(positionné sur le relevage avant du tracteur)

Volume de la cuve 200 litres.

WSS HIGH FLOW POUR MTL

Système d'eau entraîné par un moteur hydraulique et équipé d'une pompe à haut débit. Le système a été conçu pour permettre un meilleur mélange. En fait, le débit élevé de la pompe limite non seulement les températures des outils, rendant possible le fonctionnement du broyage et du recyclage de l'asphalte, mais favorise également l'augmentation de l'humidité dans la terre mélangée rendant la machine adaptée aux travaux de stabilisation.

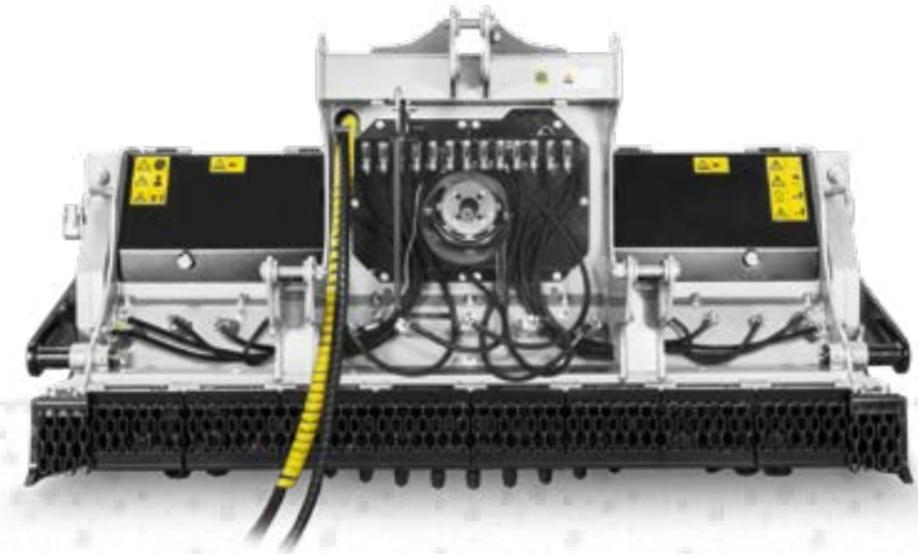

DIRECTEMENT EN CABINE

1 / Panneau de commande qui vous permet de régler la quantité de fluide injectée par le stabilisateur

2 / Panneau de contrôle, avec affichage permettant l'affichage instantané du débit



DONNÉES TECHNIQUES	DÉBIT MINIMUM	DÉBIT MAXIMUM	PRESSION MAXIMUM
Pompe centrifuge	65 l/min	230 l/min	5 bar
Moteur hydraulique	-	50 l/min	200 bar

	NOMBRE D'OUTILS	DÉBIT MINIMUM	DÉBIT MAXIMUM
MTL 150	8	70 l/min	145 l/min
MTL 175	8	70 l/min	145 l/min
MTL 200	8	90 l/min	170 l/min
MTL 225	10	135 l/min	230 l/min

TOUTES LES MACHINES SONT PREDISPOSEES POUR L'INSTALLATION DU SYSTEME D'INJECTION A L'EAU

(L'INSTALLATION PEUT ETRE FAITE DANS UN DEUXIEME TEMPS)

WATER SPRAY SYSTEM HIGH FLOW (WSS pour MTM - MTH)

Grâce au boîtier de commande et à l'afficheur de débit d'eau, il est possible de monitorer et de régler facilement, à partir de la cabine du tracteur et en toute sécurité, la valeur instantanée des litres d'eau distribués et la valeur totale depuis le début des opérations.

Marche (buse en haut)
ou arrêt (buse en bas)
de la distribution d'eau

ON/OFF allumage panneau, afficheur

Fonctions Boîtier de contrôle

Réglage débit d'eau l/minute



MTM - MTM/HP
MTH - MTH/HP

DÉBIT POSSIBLE À TRAVERS
LA SEULE BUSE À 3 BARS

DÉBIT POSSIBLE
DU SYSTEME D'ARROSAGE

Buse optionnel "1" (80° - 20 l/min)	7.9 l/min	65-110 l/min
Buse optionnel "2" (80° - 40 l/min)	15.8 l/min	115-235 l/min
Buse optionnel "3" (80° - 60 l/min)	24 l/min	150-330 l/min
Buse standard (80° - 100 l/min)	39 l/min	210-500 l/min
Buse optionnel "4" (80° - 150 l/min)	59 l/min	240-580 l/min
Buse optionnel "5" (80° - 200 l/min)	79 l/min	260-640 l/min

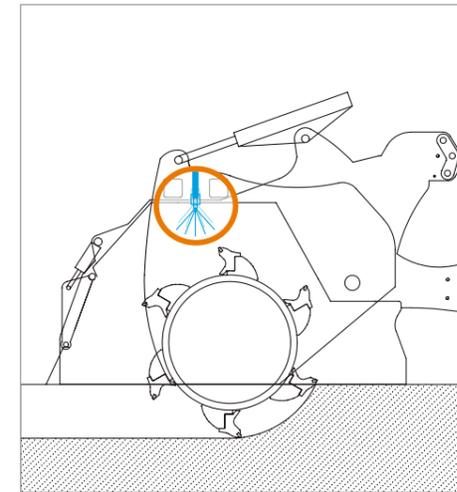

FONCTION DE MELANGE

(uniquement pour machines stabilisées ou machines multitâches)

Pour augmenter le taux d'humidité du terrain et améliorer le mélange avec le stabilisant durant les opérations de stabilisation, en optimisant le durcissement du sol. Elle garantit un compactage optimal. Solution idéale même avec des liants liquides directement mélangés dans la chambre de mélange.

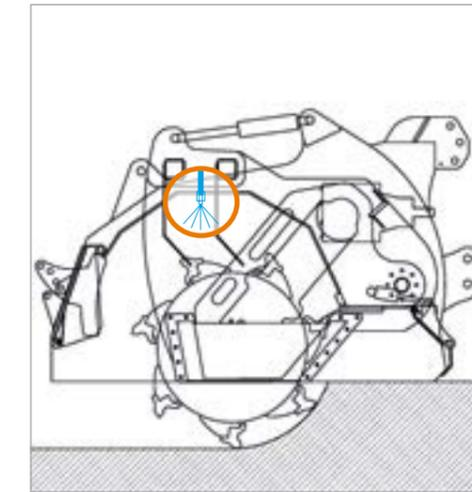

FONCTION DE REFROIDISSEMENT

(uniquement pour les machines multitâches)

Pour limiter les températures des outils durant les opérations de fraisage de l'asphalte, en évitant la surchauffe de ces derniers et d'autres parties du rotor. Elle réduit considérablement le phénomène d'usure des outils. Indiquée pour le fraisage de l'asphalte, du ciment et de la pierre très dure.



Chaque buse est indépendante des autres.

On peut décider le nombre de buses à actionner.

Vaste choix de typologies de buses, facilement interchangeables selon la quantité d'eau.



A VOS COTES POUR VOUS AIDER DANS VOS CHOIX OPERATIONNELS

FCS FULL CONTROL SYSTEM (FCS pour MTM - MTH)

Le système à injection automatique FCS de FAE est un système à l'avant-garde, réalisé pour obtenir une excellente fourniture et distribution de l'eau et/ou stabilisation de l'agent liquide liant. En utilisant ce système intuitif, l'opérateur pourra établir directement la quantité exacte de liquide sur l'afficheur en fonction de la surface de la route (l/m²) ou du volume (l/m³).



PHASE DE REGLAGE

Elle vous permet de choisir en phase initiale les buses adaptées au travail que vous devez faire.



PHASE DE TRAVAIL

Tous les paramètres vitaux de la machine sont monitorés et enregistrés.



PHASE D'ANALYSE

Le logiciel permet d'obtenir un rapport de la tâche de manière pratique sur une clé USB (par exemple les m² ou m³ traités, le débit d'eau distribué, etc.)



Le système intelligent FCS, se règle automatiquement selon la vitesse et la profondeur de travail à effectuer. Par ailleurs, les capteurs de la machine garantissent le fonctionnement correct et automatique de ce système à l'avant-garde.

Le matériau est mélangé selon l'humidité nécessaire pour obtenir une stabilisation parfaite.

Par rapport au réglage manuel, le système AIS ne laisse pas de marges d'erreur et garantit les meilleurs résultats dans tous les sens.

Permet de contrôler l'ouverture et la fermeture de la porte pour régler la sortie correcte du matériau.

Le système effectue le monitoring constant de la vitesse d'avancement à travers la connexion ISOBUS située sur le tracteur ou à travers un capteur radar (fourni en option), alors que les autres capteurs contrôlent la profondeur de travail.

Un fluxmètre magnétique garantit le débit requis.

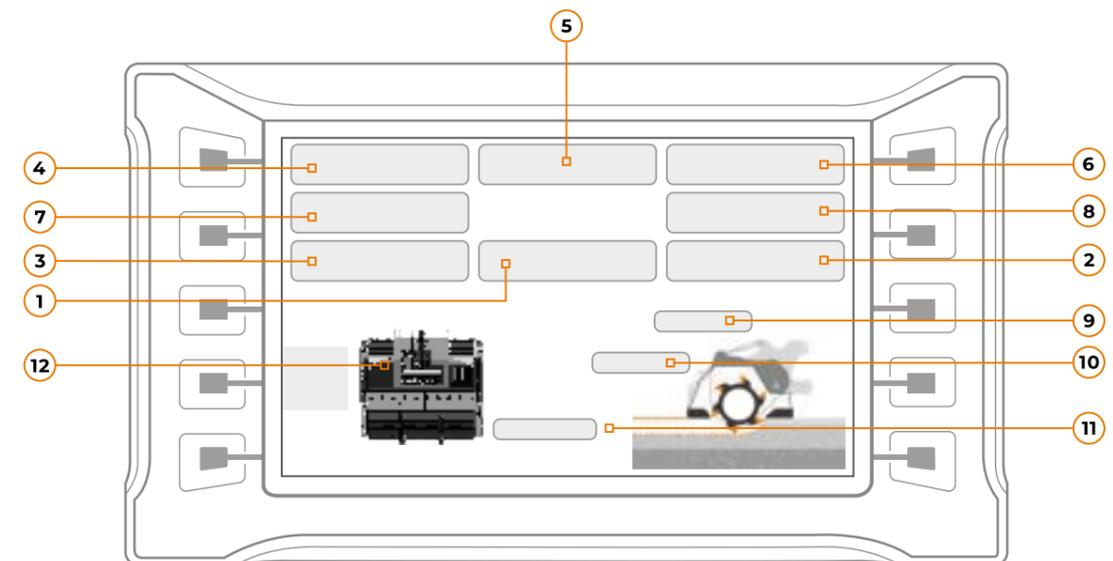

1. Vitesse actuelle
2. Flux d'injection actuelle
3. Flux total depuis le début du travail
4. Zone couverte
5. Valeur de distribution désirée (l/m²)
6. Valeur de distribution actuelle (l/m²)

7. Volume mélangé
8. Volume distribué actuelle (l/m³)
9. Pourcentage de mouvement du rotor
10. Pourcentage de l'ouverture de la porte arrière
11. Profondeur de travail
12. Nombre de buses ouvertes

TOUJOURS
À VOS CÔTÉS
POUR **FAIRE LA
DIFFÉRENCE**



Les données techniques reportées dans ce catalogue peuvent subir des modifications sans préavis.
Les informations et les images reportées dans ce document ne sont pas engageantes.
Les poids sont approximatifs et ils se réfèrent à la machine sans options.
Les données présentes dans le catalogue doivent être confirmées par le service commercial.
Les photographies peuvent illustrer des accessoires et des équipements ne faisant pas partie de l'équipement standard fourni en dotation.
FAE GROUP S.p.A. se réserve le droit d'apporter des modifications à tout moment et sans obligation de préavis.

