

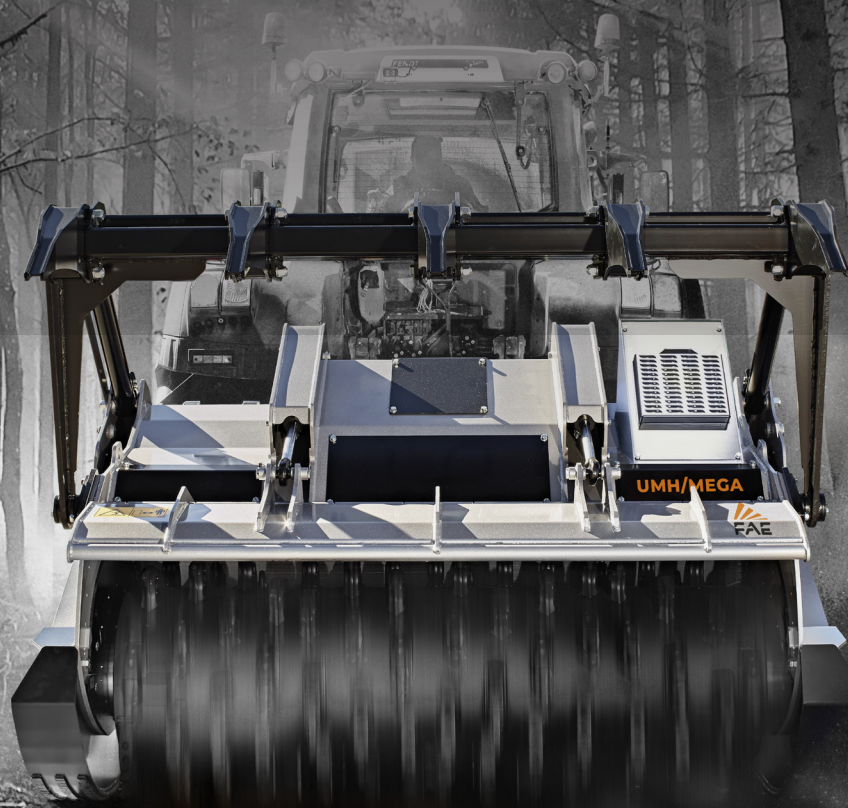

LAND CLEARING
**Broyeurs à transmission
mécanique**

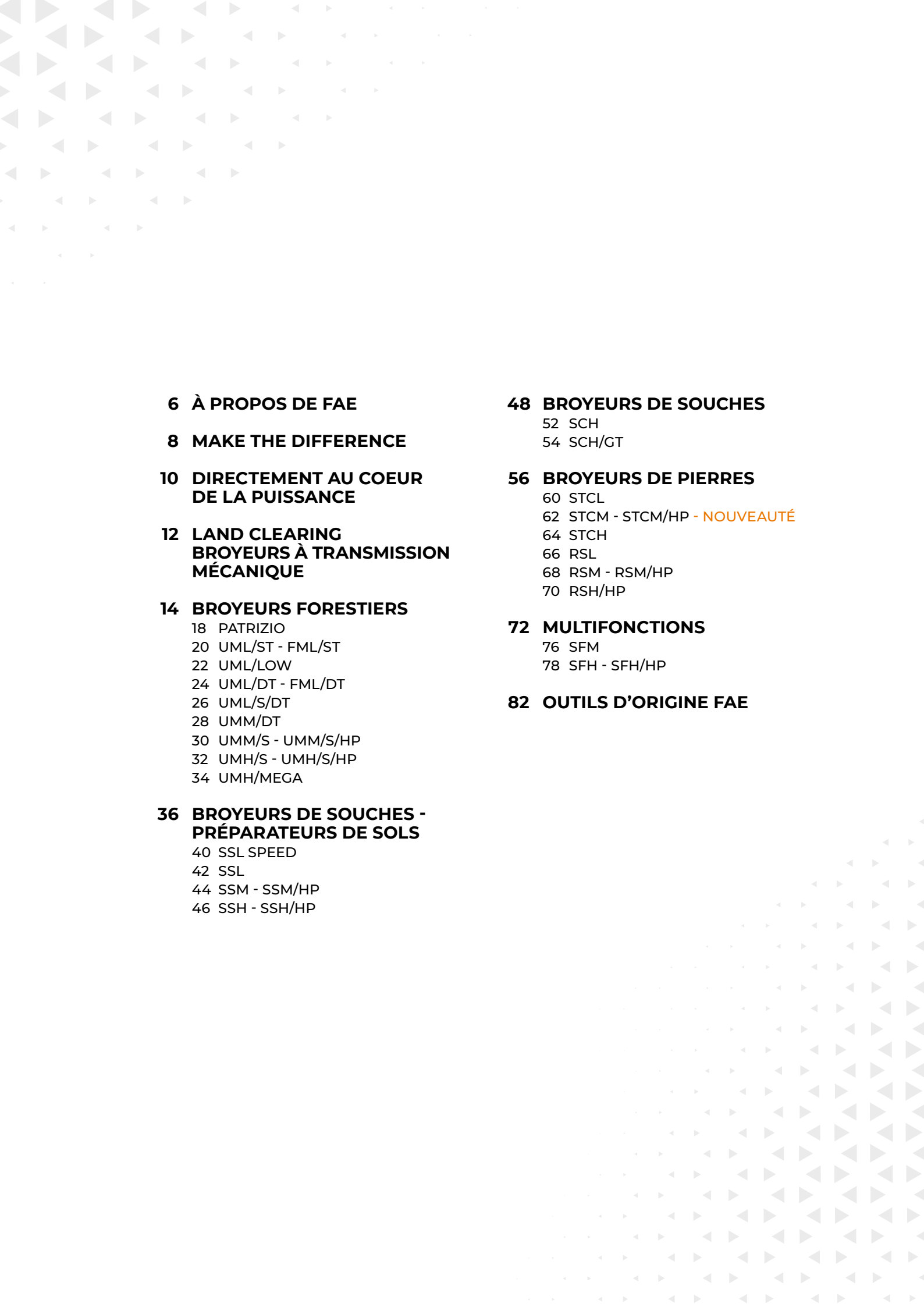

- 
- 6 À PROPOS DE FAE**
 - 8 MAKE THE DIFFERENCE**
 - 10 DIRECTEMENT AU COEUR DE LA PUISSANCE**
 - 12 LAND CLEARING
BROYEURS À TRANSMISSION MÉCANIQUE**
 - 14 BROYEURS FORESTIERS**
 - 18 PATRIZIO
 - 20 UML/ST - FML/ST
 - 22 UML/LOW
 - 24 UML/DT - FML/DT
 - 26 UML/S/DT
 - 28 UMM/DT
 - 30 UMM/S - UMM/S/HP
 - 32 UMH/S - UMH/S/HP
 - 34 UMH/MEGA
 - 36 BROYEURS DE SOUCHES - PRÉPARATEURS DE SOLS**
 - 40 SSL SPEED
 - 42 SSL
 - 44 SSM - SSM/HP
 - 46 SSH - SSH/HP
 - 48 BROYEURS DE SOUCHES**
 - 52 SCH
 - 54 SCH/GT
 - 56 BROYEURS DE PIERRES**
 - 60 STCL
 - 62 STCM - STCM/HP - NOUVEAUTÉ
 - 64 STCH
 - 66 RSL
 - 68 RSM - RSM/HP
 - 70 RSH/HP
 - 72 MULTIFONCTIONS**
 - 76 SFM
 - 78 SFH - SFH/HP
 - 82 OUTILS D'ORIGINE FAE**



MAKE THE **DIFFERENCE**

Chaque machine, chaque accessoire, chaque composant facultatif FAE est conçu avec la plus grande rigueur, avec des matériaux de qualité excellente et en utilisant les technologies les plus avancées.

Chaque détail est conçu par FAE pour rendre l'exécution de la tâche aussi simple et efficace que possible, spécifiquement pour l'application à réaliser, dans les conditions et sur le territoire où elle doit être réalisée.

Chaque machine et accessoire FAE naît pour faire la différence dans le travail et, étant donné l'importance de certaines des applications réalisées pour le monde dans lequel nous vivons, sur la planète. C'est pour cela que chaque membre de notre équipe, chaque partenaire, chaque client travaille au quotidien.



À PROPOS DE **FAE**

Avec une gamme de plus de 90 produits et 400 modèles, FAE est en mesure de satisfaire toutes les exigences pour les applications forestières, agricoles, routières, dans les constructions et le déminage. L'offre de FAE inclut des têtes pour tracteurs, excavateurs, minipelles ou véhicules spéciaux et véhicules à chenilles avec cabine ou radiocommandés. Le siège central de l'entreprise est situé au nord de l'Italie, à Fondo (Trento), dans la région où FAE est née en 1989. La production, la vente, le service après-vente et la fourniture des pièces détachées sont garantis à travers 4 sites de production, le siège central, 7 filiales commerciales et un réseau de revendeurs autorisés dans le monde entier.

UNE QUALITÉ GLOBALE

Nous concevons nos produits avec une rigueur extrême, nous les produisons avec une précision optimale et en utilisant les technologies les plus avancées, pour garantir des performances et une fiabilité durables.

UNE INNOVATION CONSTANTE

Nous développons des technologies uniques et d'avant-garde basées sur les exigences spécifiques des applications des clients, pour des solutions qui ouvrent la voie au futur.

UNE OFFRE COMPLÈTE

Nous garantissons une vaste gamme de produits et un degré élevé de personnalisation, pour rendre chaque tâche plus efficace, plus productive, plus simple.

UN SUPPORT TOTAL

Nous assurons la disponibilité dans le monde entier de notre vaste gamme de machines et d'accessoires dédiés, de nos composants et du service d'assistance technique.

MAKE THE DIFFERENCE

Nos machines ont été étudiées dans le moindre détail. Des choix techniques jusqu'à l'emploi de matériaux à haute résistance mécanique et d'usure: la marque FAE se reconnaît toujours.

1

2

3

4

5

6

7

8

1 / Vis encaissées pour éviter leur usure

2 / Prise conique pour attelage tracteur

3 / Points d'accès pour un entretien simplifié

4 / Protection joue latérale

5 / Tubes protégés

6 / Moyeux forgés et trempés vissés sur les rotors

7 / Contre-couteau réglable en Hardox®

8 / Tôle interne plaquée anti-usure FCP



Contre-couteau interchangeable interne.

DIRECTEMENT AU COEUR DE LA PUISSANCE

Le positionnement des outils en spirale permet d'économiser de la puissance

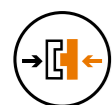

**DÉMARRAGE SOUPLE
DU MOTEUR**



**MATÉRIAU TRAVAILLÉ
PLUS HOMOGENE**



**MOINDRE CONSOMMATION
DE CARBURANT**



**PRODUCTIVITÉ
MAJEURE**

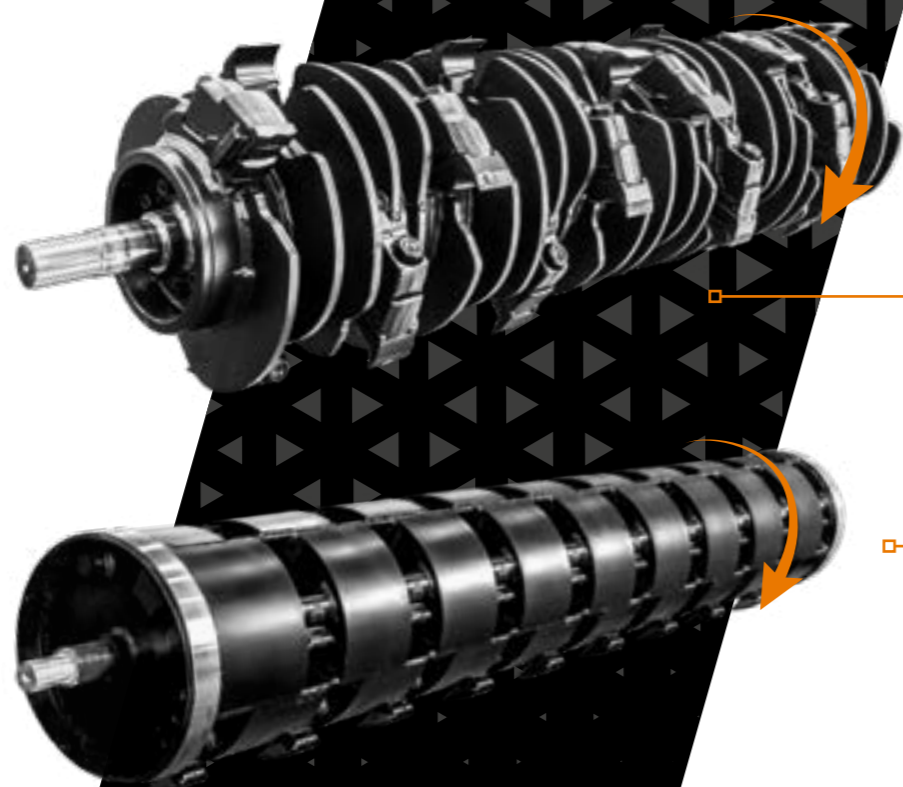

Rotor forestier avec marteaux à double pointe en Widia®

Idéal pour l'usage forestier en surface. Indiqué pour les applications lourdes, résistant aux chocs et à l'usure. Type de rotor pour les outils suivants: OUTIL C/3, OUTIL C/3/HD, OUTIL STCL/3, OUTIL I, OUTIL K, LAME BL.



Rotor avec marteaux à simple pointe en Widia®

Parfait pour le broyage des racines qui sont en surface ou en profondeur. Type de rotor pour les outils suivants: OUTIL A/3, OUTIL A/3/HD, OUTIL B/3, OUTIL B/3/HD, OUTIL F/3, OUTIL G/3.

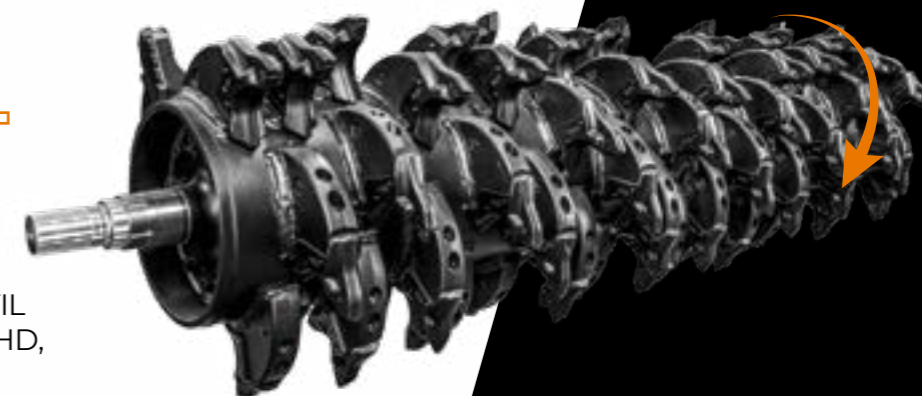

Rotor broyeur de pierres

Pour obtenir une granulométrie parfaite pour l'amélioration des terrains agricoles. Type de rotor pour les outils suivants: OUTIL STC/3, OUTIL STC/3/HD, OUTIL STC/3/FP.



Rotor Bite Limiter

Des profils spéciaux en acier limitent la profondeur d'action des lames.

Rotor a marteaux mobiles

Le plus adapté pour les applications en présence d'une grande quantité de cailloux. Type de rotor pour les outils suivants: MARTEAU FMM.

LAND CLEARING **BROYEURS À TRANSMISSION MÉCANIQUE**

Nos broyeurs à prise de force mécanique permettent d'effectuer n'importe quelle tâche de broyage et de fraisage avec des résultats exceptionnels. Réalisés en fonction de l'utilisation prévue et de la puissance du véhicule auquel ils seront associés, nos broyeurs forestiers, de pierres, de souches et têtes multifonctions garantissent des performances incomparables dans toute situation.



BROYEURS FORESTIERS

Nos broyeurs forestiers unissent l'efficacité, la précision et la durée de vie des composants en une seule machine. Destinées au broyage des arbres, des rebuts de coupe de bois et forêts et des tas de branchages et au nettoyage du sous-bois, elles permettent, grâce à leur extrême compacité, d'effectuer des travaux même sur des surfaces réduites ou qui limitent l'espace de manoeuvre.

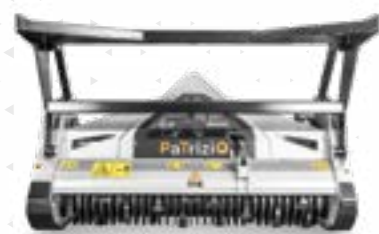

PaTrizio
Le petit broyeur FAE avec technologie Bite Limiter pour tracteur.



UML/ST - FML/ST
Broyeurs à outils fixes / à marteaux mobiles pour tracteurs.



UML/LOW
Broyeur à outils fixes pour tracteurs d'entrée de gamme.



UML/DT - FML/DT
Broyeur pour tracteurs avec rotor à marteaux fixes (UML/DT) ou à marteaux mobiles (FML/DT).



UML/S/DT
Broyeur pour tracteurs avec rotor à marteaux fixes.



UMM/DT
Broyeur pour tracteurs avec rotor à marteaux fixes.



UMM/S - UMM/S/HP
Broyeur pour tracteurs avec rotor à marteaux fixes.



UMH/S - UMH/S/HP
Broyeur pour tracteurs avec rotor à marteaux fixes.

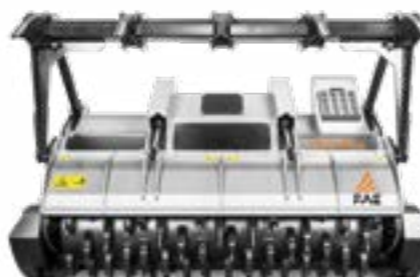

UMH/MEGA
Broyeur pour tracteurs avec rotor à marteaux fixes.



LA SOLUTION À TOUTES VOS EXIGENCES.

MODÈLE	0 - 100 ch	100 - 200 ch	200 - 300 ch	300 - 400 ch	400 - 500 ch
PaTrizi®	50 - 100 ch				
UML/ST - FML/ST	50 - 110 ch				
UML/LOW	60 - 110 ch				
UML/DT - FML/DT	80 - 130 ch				
UML/S/DT		130 - 190 ch			
UMM/DT		160 - 240 ch			
UMM/S - UMM/S/HP		180 - 350 ch			
UMH/S - UMH/S/HP			240 - 500 ch		
UMH/MEGA				350 - 500 ch	

PaTrizio

Le petit broyeur FAE avec technologie Bite Limiter pour tracteur.

Le modèle Patrizio est un broyeur pour branchages et arbustes d'un diamètre allant jusqu'à 15 cm, par exemple pour le broyage des résidus d'élagage dans le secteur agricole. Le rotor est doté de la technologie Bite Limiter: des profilés en acier limitent la profondeur d'action des outils, en réduisant la demande de puissance et en garantissant des performances exceptionnelles.

Le modèle Patrizio possède des patins d'appui réglables boulonnés et interchangeables, deux rangées de contre-couteaux qui garantissent un broyage fin et homogène, un capot à réglage hydraulique avec cylindre intégré, protégé par la structure de la machine et des porte-outils en acier forgé avec traitement thermique associés à des lames BL/MINI et des outils C/3/MINI.



50-100 ch



Ø 15 cm max

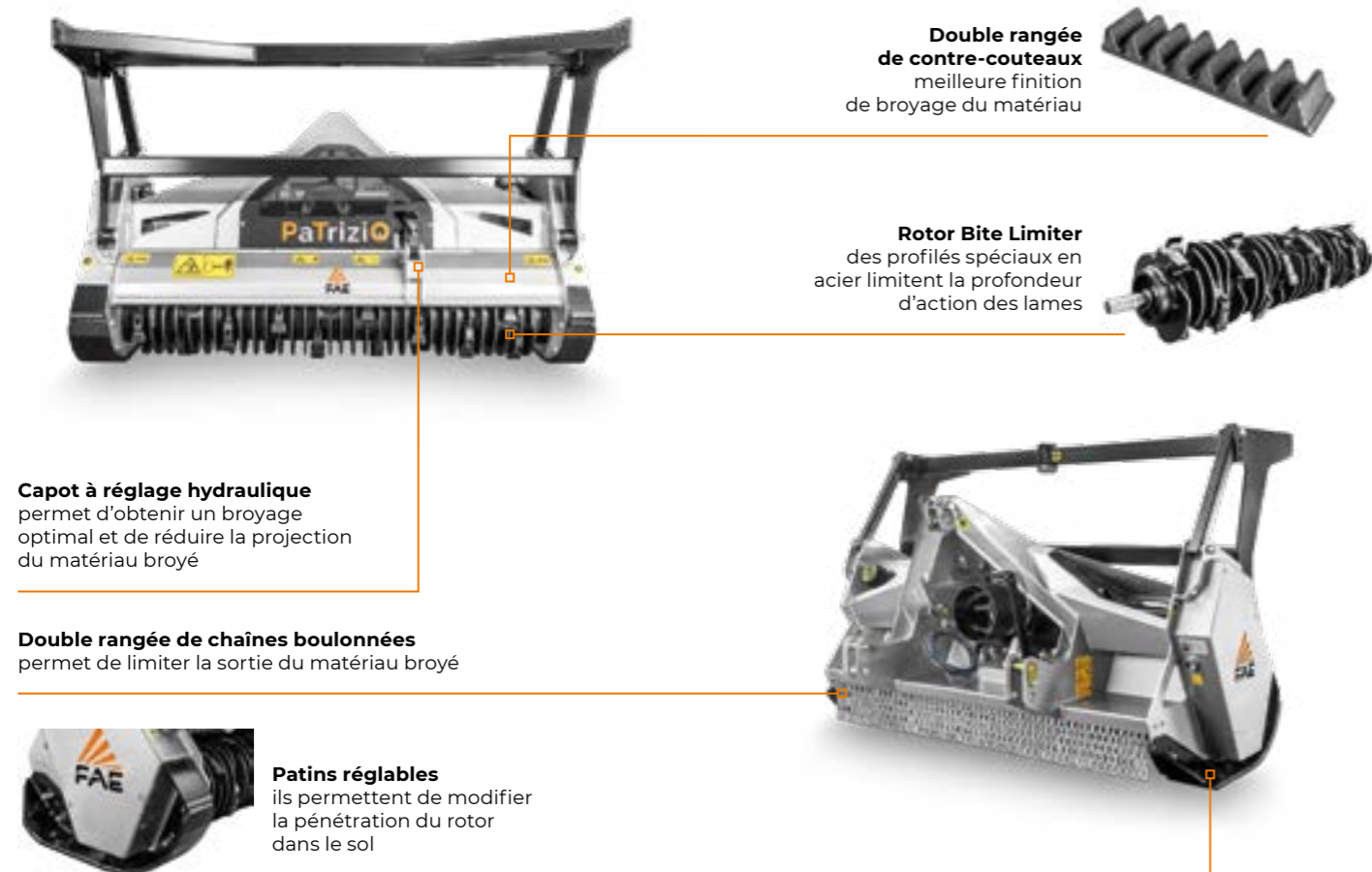

Double rangée de contre-couteaux
meilleure finition de broyage du matériau

Rotor Bite Limiter
des profilés spéciaux en acier limitent la profondeur d'action des lames

Capot à réglage hydraulique
permet d'obtenir un broyage optimal et de réduire la projection du matériau broyé

Double rangée de chaînes boulonnées
permet de limiter la sortie du matériau broyé

Patins réglables
ils permettent de modifier la pénétration du rotor dans le sol

EQUIPEMENT DE SÉRIE

Capot arrière à réglage hydraulique	Cardan avec limiteur de couple
Châssis anti "poussière" complètement fermé	Arbres de rotor boulonnés (en acier forgé)
Protection des vérins	Rotor Bite Limiter
Chaînes de protection	Contre-couteaux en acier trempés à peigne (soudés)
Transmission par courroie	Patins d'appui réglables
Boîtier avec roue libre	

OPTIONS

Attache frontale	Troisième point hydraulique
Possibilité de choisir entre différents types d'outils	Rabatteur mécanique
Possibilité de choisir entre 540 et 1000 t/min	

MODÈLE	PATRIZIO 150	PATRIZIO 175	PATRIZIO 200
Puissance tracteur (ch)	50-100	50-100	50-100
PDF (tours/min)	540-1000	540-1000	540-1000
Largeur de travail (mm)	1480	1720	1960
Largeur totale (mm)	1746	1986	2226
Poids (kg)	780	880	980
Diamètre du rotor (mm)	370	370	370
Diamètre max. de broyage (mm)	150	150	150
Qté lame type BL/MINI	28	32	36

Les données se réfèrent à la machine sans options. Les données techniques sont indicatives et non contractuelles et sont sujettes à changement sans préavis.

OPTIONS PRINCIPALES



Rabatteur mécanique
pousse et canalise le matériau avant le broyage



Attache frontale



LAME BL/MINI
(standard)



OUTIL C/3/MINI
(option)

BROYEURS FORESTIERS

UML/ST - FML/ST

Broyeurs à outils fixes / à marteaux mobiles pour tracteurs.

Les modèles UML/ST et FML/ST sont des broyeurs conçus et réalisés pour être utilisés avec des tracteurs ou des véhicules à prise de force mécanique à faible puissance, de 50 à 110 ch, pour toutes les opérations de broyage de buissons, branchages et arbres jusqu'à un diamètre maximal de 20 cm. Leurs dimensions compactes, leurs performances élevées et leur

solidité les rendent idéaux pour les situations les plus diverses. Le broyeur UML/ST est équipé d'un rotor à outils fixes avec la possibilité de choisir entre lames, outils avec profil en Widia® ou bien outils à haute résistance adaptés aux terrains comportant des pierres. Le FML/ST, quant à lui, est équipé d'un rotor à marteaux mobiles.



50-110 ch



Ø 20 cm max

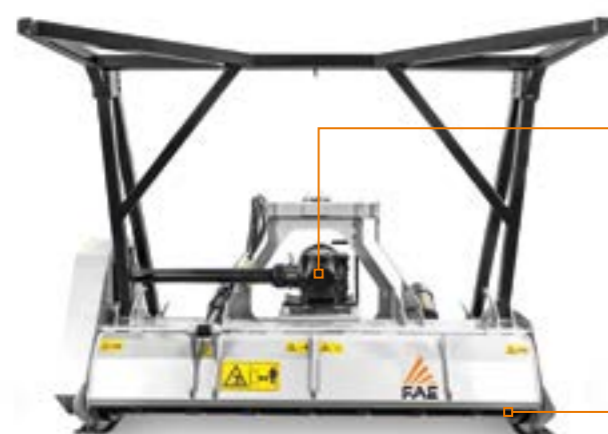

Attache frontale
(en option)



Rotor à marteaux fixes (UML/ST)
ou mobiles (FML/ST)



Rabatteur mécanique
(en option)



EQUIPEMENT DE SÉRIE

Capot arrière à réglage hydraulique	Cardan avec limiteur de couple (UML/ST)
Double chaîne de protection	Cardan sans limiteur de couple (FML/ST)
Transmission par courroie	Arbres de rotor boulonnés (en acier forgé) (UML/ST)
Boîtier avec roue libre	Contre-couteaux en acier trempés à peigne (soudés)
Possibilité de choisir entre 540 et 1000 t/min	Patins d'appui réglables

OPTIONS

Attache frontal	Troisième point hydraulique
Extensions attelage réglables	Patins de profondeur (UML/ST)
Possibilité de choisir entre différents (UML/ST) types d'outils	Rabatteur mécanique

MODÈLE	UML/ST 125	UML/ST 150	UML/ST 175	UML/ST 200	FML/ST 125	FML/ST 150	FML/ST 175	FML/ST 200
Puissance tracteur (ch)	50-100	60-110	70-110	80-110	50-100	60-110	70-110	80-110
PDF (tours/min)	540 - 1000	540 - 1000	540 - 1000	540 - 1000	540 - 1000	540 - 1000	540 - 1000	540 - 1000
Largeur de travail (mm)	1342	1582	1822	2062	1340	1580	1820	2060
Largeur totale (mm)	1637	1877	2117	2357	1637	1877	2117	2357
Poids (kg)	840	930	1060	1190	820	890	950	1020
Diamètre du rotor (mm)	425	425	425	425	425	425	425	425
Diamètre max. de broyage (mm)	200	200	200	200	200	200	200	200
Qté outils type C/3+C/3/SS	26+2	32+2	36+2	42+2	-	-	-	-
type I+C/3/SS	36+2	42+2	50+2	58+2	-	-	-	-
Qté marteaux type FMM	-	-	-	-	20	24	28	32

Les données se réfèrent à la machine sans options. Les données techniques sont indicatives et non contractuelles et sont sujettes à changement sans préavis.

OPTIONS PRINCIPALES

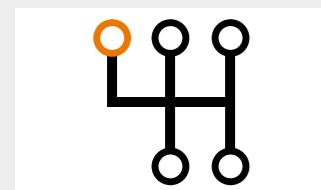

Possibilité de choisir la transmission 540 ou 1000 tours/minutes

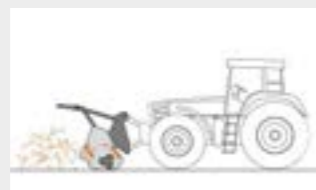

Attache frontale



Rabatteur mécanique pousse et canalise le matériau avant le broyage

ROTOR TYPE C



OUTIL C/3 (standard)



OUTIL C/3/HD (option)



LAME BL (option - nécessite un adaptateur)



OUTIL K/3 (option)

ROTOR TYPE I



OUTIL I (option)



OUTIL C/3/SS (marteau lateral)



MARTEAU FMM (standard)

BROYEURS FORESTIERS

UML/LOW

Broyeur à outils fixes pour tracteurs d'entrée de gamme.

Les dimensions réduites et les solutions de conception adoptées font du broyeur forestier UML/LOW la solution idéale pour l'utilisation avec des tracteurs à chenilles ou à pneus, y compris dans les vergers et les vignes. Il est adapté aux tracteurs de puissance comprise entre 60 et 110 ch et pour broyer des buissons, des branchages et des arbres jusqu'à un diamètre maximal de 20 cm.

La prise de force basse permet en effet au cardan principal de travailler avec un angle optimal, tandis que le châssis a été renforcé spécialement pour résister aux charges axiales causées par le mouvement de braquage des chenilles du tracteur. Il est possible de choisir entre des lames ou des outils à haute résistance adaptés aux terrains comportant des pierres.



60-110 ch



Ø 20 cm max

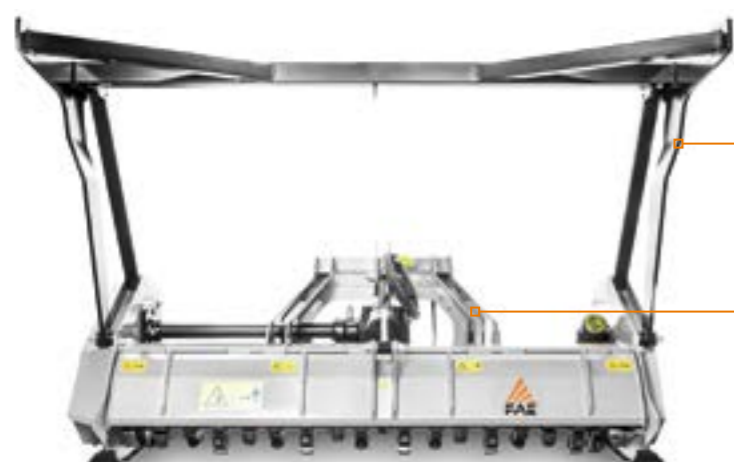

Rabatteur mécanique
(en option)

Châssis renforcé
pour résister aux charges axiales



Patins d'appui
réglables en hauteur

EQUIPEMENT DE SÉRIE

Capot arrière à réglage hydraulique	Cardan avec limiteur de couple
Double chaîne de protection	Arbres de rotor boulonnés (en acier forgé)
Transmission par courroie	Contre-couteaux en acier trempés à peigne (soudés)
Boîtier avec roue libre	Patins d'appui réglables
Possibilité de choisir entre 540 et 1000 t/min	

OPTIONS

Possibilité de choisir entre différents types d'outils	Patins de profondeur
Troisième point hydraulique	Rabatteur mécanique

MODÈLE	UML/LOW 150	UML/LOW 175	UML/LOW 200
Puissance tracteur (ch)	60-100	70-110	80-110
PDF (tours/min)	540-1000	540-1000	540-1000
Largeur de travail (mm)	1582	1822	2062
Largeur totale (mm)	1877	2117	2357
Poids (kg)	930	1060	1190
Diamètre du rotor (mm)	425	425	425
Diamètre max. de broyage (mm)	200	200	200
Qté outils type C/3+C/3/SS	32+2	36+2	42+2
type I+C/3/SS	42+2	50+2	58+2

Les données se réfèrent à la machine sans options. Les données techniques sont indicatives et non contractuelles et sont sujettes à changement sans préavis.

OPTIONS PRINCIPALES



Rabatteur mécanique
pousse et canalise le matériau avant le broyage



Patins de profondeur



Modèle indiqué pour les tracteurs avec prise de force abaissée
(par ex. tracteurs sur chenilles).

ROTOR TYPE C



OUTIL C/3
(standard)



OUTIL C/3/HD
(option)



LAME BL
(option - nécessite un adaptateur)



OUTIL K/3
(option)



OUTIL I
(option)



OUTIL C/3/SS
(marteau lateral)

ROTOR TYPE I

BROYEURS FORESTIERS

UML/DT - FML/DT

Broyeur pour tracteurs avec rotor à marteaux fixes (UML/DT) ou à marteaux mobiles (FML/DT).

Un broyeur capable d'offrir une grande solidité et une grande productivité pour toutes les opérations de broyage des buissons, des branchages et des arbres jusqu'à 25 cm de diamètre. Ses dimensions compactes, ses hautes performances et sa solidité en font la solution idéale pour de nombreuses situations.

La double transmission permet au rotor de travailler avec une distribution de la puissance optimale, en garantissant des performances élevées et une résistance mécanique maximum.



80-130 ch



Ø 25 cm max



Rabatteur mécanique (en option)

Capot arrière à réglage hydraulique avec 2 vérins pour plus de fiabilité

Châssis entièrement fermé pour protéger la transmission de la machine contre la saleté et les débris

Transmission à courroies en XPB



Patins d'appui réglables en hauteur



OPTIONS PRINCIPALES



Attache frontale



Rabatteur mécanique pousse et canalise le matériau avant le broyage



Attelage 3 points réglable

EQUIPEMENT DE SÉRIE

Capot arrière à réglage hydraulique	Transmission par courroie
Châssis anti-poussière complètement fermé	Boîtier avec roue libre
Système de graissage centralisé	Cardan avec limiteur de couple (UML/DT)
Flexibles intégrés dans le châssis	Cardan sans limiteur de couple (FML/DT)
Protection des vérins	Arbres de rotor boulonnés (en acier forgé) (UML/DT)
Double chaîne de protection	Contre-couteaux en acier trempés à peigne (soudés)
Attache frontale	Patins d'appui réglables
Troisième point hydraulique	

OPTIONS

Extensions attelage réglables	Patins de profondeur (UML/DT)
Plaques boulonnées pour chaînes de protection (UML/DT)	Rabatteur mécanique
Possibilité de choisir entre différents types d'outils (UML/DT)	Rabatteur hydraulique

MODÈLE	UML/DT 200	UML/DT 225	FML/DT 200	FML/DT 225
Puissance tracteur (ch)	80-130	90-130	80-130	90-130
PDF (tours/min)	1000	1000	1000	1000
Largeur de travail (mm)	2062	2334	2062	2334
Largeur totale (mm)	2342	2582	2342	2582
Poids (kg)	1500	1600	1350	1460
Diamètre du rotor (mm)	425	425	425	425
Diamètre max. de broyage (mm)	250	250	250	250
Qté outils type C/3+C/3/SS	42+2	46+2	-	-
type I+C/3/SS	58+2	66+2	-	-
Qté marteaux type FMM	-	-	32	36

Les données se réfèrent à la machine sans options. Les données techniques sont indicatives et non contractuelles et sont sujettes à changement sans préavis.

ROTOR TYPE C



OUTIL C/3 (standard)



OUTIL C/3/HD (option)



LAME BL (option - nécessite un adaptateur)



OUTIL C/3 (option)



OUTIL I (option)



OUTIL C/3/SS (marteau lateral)



MARTEAU FMM (standard)

ROTOR TYPE I

BROYEURS FORESTIERS

UML/S/DT

Broyeur pour tracteurs avec rotor à marteaux fixes.

Le UML/S/DT améliore les aspects les plus importants de l'expérience de broyage des machines FAE. Introduction d'un nouveau design et avancé des

équipements de broyage forestier. Cette nouvelle machine de broyage FAE, le UML/S/DT remplace le modèle précédent UML/DT/HD.



130-190 ch



Ø 25 cm max

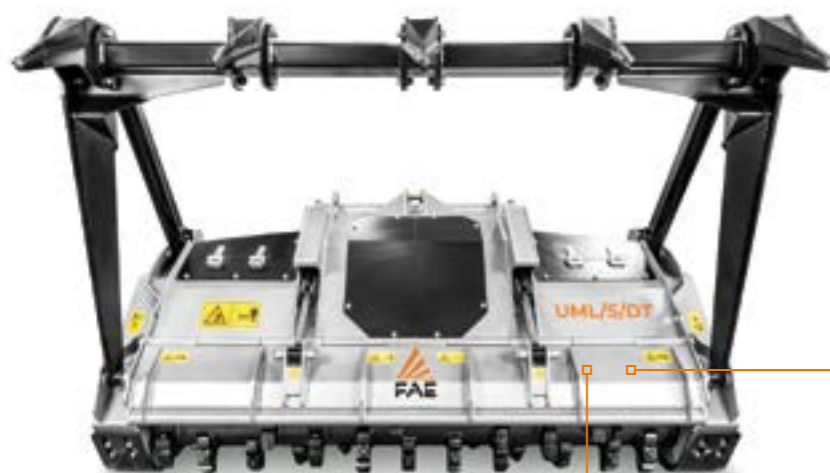

Tôle interne plaquée anti-usure FCP

Contre-couteaux vissés interchangeables réglage du broyage final en cours d'opération



Système de réglage automatique du parallélisme du boîtier-cardan type Z maintient toujours un angle de travail correct entre le cardan et les prises de force

OPTIONS PRINCIPALES



Dents ripper
aident l'alignement des arbres à broyer qui, une fois abattus, peuvent être rassemblés pour le broyage final



Patins de profondeur



Système d'alignement réglable du boîtier-cardan type W
permet au broyeur de travailler sur plusieurs angles sans endommager la prise de force

EQUIPEMENT DE SÉRIE

Capot arrière à réglage hydraulique	Transmission par courroie
Protections internes en FCP	Boîtier avec roue libre
Châssis anti-poussière complètement fermé	Cardan avec limiteur de couple
Système de graissage centralisé	Arbres de rotor boulonnés (en acier forgé)
Flexibles intégrés dans le châssis	Contre-couteaux interchangeables spike
Protection des vérins	Patins d'appuie réglables
Chaînes de protection anti-usure boulonnées	Pied d'appui

OPTIONS

Attache frontale (UML/S/DT 225)	Réglage du parallélisme du boîtier-cardan type W
Plaques boulonnées pour chaînes de protection	Patins de profondeur
Possibilité de choisir entre différents types d'outils	Rabatteur mécanique
Troisième point hydraulique	Rabatteur hydraulique
Réglage du parallélisme du boîtier-cardan type Z	Dents ripper

MODÈLE	UML/S/DT 200	UML/S/DT 225
Puissance tracteur (ch)	130-190	130-190
PDF (tours/min)	1000	1000
Largeur de travail (mm)	2067	2307
Largeur totale (mm)	2430	2670
Poids (kg)	1690	1825
Diamètre du rotor (mm)	450	450
Diamètre max. de broyage (mm)	250	250
Qté outils type C/3+C/3/SS	42+2	48+4
type I+C/3/SS	60+2	66+2

Les données se réfèrent à la machine sans options. Les données techniques sont indicatives et non contractuelles et sont sujettes à changement sans préavis.

ROTOR TYPE C



OUTIL C/3
(standard)



OUTIL C/3/HD
(option)



LAME BL
(option - nécessite un adaptateur)



OUTIL K/3
(option)



OUTIL I
(option)



OUTIL C/3/SS
(marteau lateral)

ROTOR TYPE I

UMM/DT

Broyeur pour tracteurs avec rotor à marteaux fixes.

Le UMM/DT est un broyeur professionnel équipé d'un rotor à outils fixes, qui permet de broyer les plantes et les arbustes avec un tronc allant jusqu'à 30 cm de diamètre. Le nouveau châssis, entièrement repensé et aux dimensions compactes, rend le broyeur particulièrement maniable, parfait pour travailler en pente et dans des conditions difficiles.

Parmi les nouveautés du modèle, on peut également citer les contre-couteaux Spike PRO de série et les joints hydrodynamiques en option. Le modèle UMM/DT dispose également de plaques d'usure interchangeables en Hardox®, d'un système de graissage centralisé et de rabatteurs avec dents de scarification.



160-240 ch



Ø 30 cm max



Protection de vérins
pour plus de solidité et de fiabilité

Capot renforcé
facilite l'accès du matériau dans la chambre de broyage

Contre-couteaux Spike PRO
la répartition des nouvelles contre-lames Spike PRO à l'intérieur de la chambre de broyage garantit une meilleure finition du matériau



Système de réglage automatique du parallélisme du boîtier-cardan type Z
maintient toujours un angle de travail correct entre le cardan et les prises de force

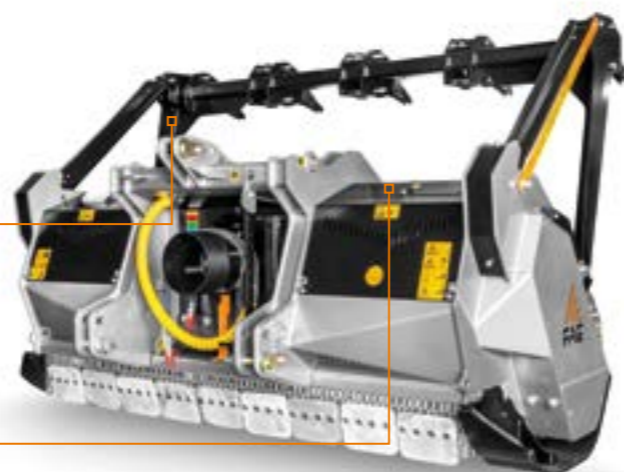

Système de graissage regroupé
accélère les opérations de maintenance de la machine

OPTIONS PRINCIPALES



Système d'alignement réglable du boîtier-cardan type W
permet au broyeur de travailler sur plusieurs angles sans endommager la prise de force



Embrayages hydrodynamiques
pour protéger la transmission du tracteur en phase de démarrage, augmenter les performances de la machine et faciliter sa mise en marche



Rabatteur hydraulique ou mécanique
pousse et canalise le matériau avant le broyage



Dents ripper
aident l'alignement des arbres à broyer qui, une fois abattus, peuvent être rassemblés pour le broyage final

EQUIPEMENT DE SÉRIE

Capot arrière à réglage hydraulique	Boîtier avec roue libre
Châssis anti-poussière complètement fermé	Cardan avec limiteur de couple
Système de graissage centralisé	Arbres de rotor boulonnés (en acier forgé)
Flexibles intégrés dans le châssis	Troisième point hydraulique
Protection des vérins	Réglage du parallélisme du boîtier-cardan type Z
Double chaîne de protection	Contre-couteaux interchangeables spike PRO
Transmission par courroie	Patins d'appui réglables
Pied d'appui	

OPTIONS

Plaques boulonnées pour chaînes de protection	Patins de profondeur
Embrayages hydrodynamiques	Rabatteur mécanique
Possibilité de choisir entre différents types d'outils	Rabatteur hydraulique
Réglage du parallélisme du boîtier-cardan type W	Dents ripper

MODÈLE	UMM/DT 200	UMM/DT 225	UMM/DT 250
Puissance tracteur (ch)	160-240	170-240	180-240
PDF (tours/min)	1000	1000	1000
Largeur de travail (mm)	2070	2310	2550
Largeur totale (mm)	2464	2704	2944
Poids (kg)	2230	2480	2550
Diamètre du rotor (mm)	500	500	500
Diamètre max. de broyage (mm)	300	300	300
Qté outils type C/3+C/3/SS	42+2	46+2	52+2
type I+C/3/SS	68+2	78+2	86+2

Les données se réfèrent à la machine sans options. Les données techniques sont indicatives et non contractuelles et sont sujettes à changement sans préavis.

ROTOR TYPE C



OUTIL C/3
(standard)



OUTIL C/3/HD
(option)



LAME BL
(option - nécessite un adaptateur)



OUTIL K/3
(option)



OUTIL I
(option)



OUTIL C/3/SS
(marteau lateral)

ROTOR TYPE I

BROYEURS FORESTIERS

UMM/S - UMM/S/HP

Broyeur pour tracteurs avec rotor à marteaux fixes.

Productivité élevée, solidité et légèreté sont les points forts de ce broyeur avec rotor à outils fixes. Le UMM/S est un modèle extrêmement polyvalent, pour les tracteurs avec une puissance allant de 180 à 350 ch. Il permet de broyer les plantes et les arbustes avec un tronc allant jusqu'à 35 cm de diamètre.

Son poids réduit le rend maniable même sur les terrains en pente, tandis que le système de réglage du parallélisme du boîtier-cardan type W assure un angle de travail plus important du cardan, dans toutes les conditions. Le nouveau modèle dispose de contre-couteaux Spike PRO de série.



180-350 ch



Ø 35 cm max

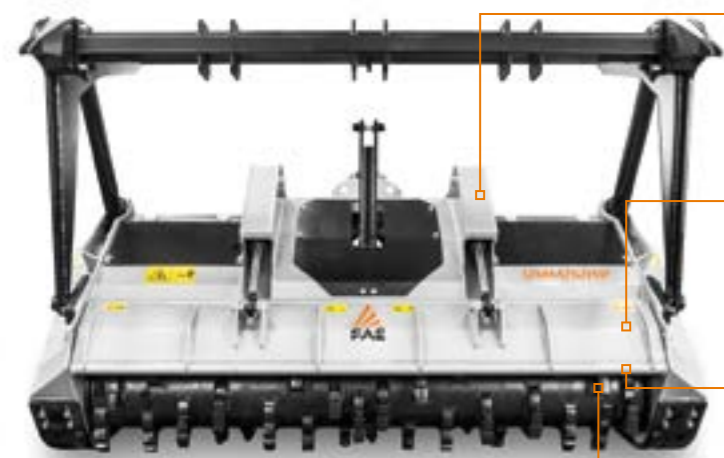

Protection de vérins
pour plus de solidité et de fiabilité

Capot renforcé
facilite l'accès du matériau
dans la chambre de broyage



Design châssis agressif
le rotor plus en saillie permet
d'augmenter la quantité de matériau
travaillé en évitant l'entraînement



Contre-couteaux Spike PRO

la répartition des nouvelles contre-lames Spike PRO à l'intérieur de la chambre de broyage garantit une meilleure finition du matériau

Système de réglage automatique du parallélisme du boîtier-cardan type Z

maintient toujours un angle de travail correct entre le cardan et les prises de force

Transmission augmentée

pour tracteurs avec puissance jusqu'à 350 ch

Attelage 3 points réglable

pour s'adapter parfaitement à tous les types de tracteurs



OPTIONS PRINCIPALES



Système d'alignement réglable du boîtier-cardan type W
permet au broyeur de travailler sur plusieurs angles sans endommager la prise de force



Rabatteur hydraulique ou mécanique
pousse et canalise le matériau avant le broyage



Dents ripper
aident l'alignement des arbres à broyer qui, une fois abattus, peuvent être rassemblés pour le broyage final



Embrayages hydrodynamiques
pour protéger la transmission du tracteur en phase de démarrage, augmenter les performances de la machine et faciliter sa mise en marche

EQUIPEMENT DE SÉRIE

Capot arrière à réglage hydraulique	Boîtier avec roue libre
Attelage réglable	Cardan avec limiteur de couple
Châssis anti-poussière complètement fermé	Arbres de rotor boulonnés (en acier forgé)
Système de graissage centralisé	Troisième point hydraulique
Flexibles intégrés dans le châssis	Réglage du parallélisme du boîtier-cardan type Z
Protection des vérins	Contre-couteaux interchangeables spike PRO
Double chaîne de protection	Patins d'appui réglables
Transmission par courroie	Pied d'appui

OPTIONS

Plaques boulonnées pour chaînes de protection	Patins de profondeur
Embrayages hydrodynamiques (UMM/S - UMM/S/HP 225 - 250)	Rabatteur mécanique
Possibilité de choisir entre différents types d'outils	Rabatteur hydraulique
Réglage du parallélisme du boîtier-cardan type W	Dents ripper

MODÈLE	UMM/S 200	UMM/S 225	UMM/S 250	UMM/S/HP 200	UMM/S/HP 225	UMM/S/HP 250
Puissance tracteur (ch)	180-280	190-280	200-280	180-350	190-350	200-350
PDF (tours/min)	1000	1000	1000	1000	1000	1000
Largeur de travail (mm)	2064	2304	2544	2064	2304	2544
Largeur totale (mm)	2494	2734	2974	2494	2734	2974
Poids avec rotor type C/3 (kg)	2940	3070	3210	2980	3310	3450
type B/3 (kg)	3250	3360	3520	3280	3580	3870
Diamètre du rotor (mm)	595	595	595	595	595	595
Diamètre max. de broyage (mm)	350	350	350	350	350	350
Qté outils type B/3+C/3/SS	72+2	80+2	92+2	72+2	80+2	92+2
type C/3+C/3/SS	44+2	50+2	56+2	44+2	50+2	56+2

Les données se réfèrent à la machine sans options. Les données techniques sont indicatives et non contractuelles et sont sujettes à changement sans préavis.

ROTOR TYPE B



OUTIL B/3
(standard)



OUTIL B/3/HD
(option)

ROTOR TYPE C



OUTIL C/3
(standard)



OUTIL C/3/HD
(option)



OUTIL K/3
(option)



OUTIL C/3/SS
(marteau lateral)

BROYEURS FORESTIERS

UMH/S - UMH/S/HP

Broyeur pour tracteurs avec rotor à marteaux fixes.

Ce modèle représente le point d'excellence de la vaste gamme de broyeurs forestiers FAE pour le broyage des arbres jusqu'à 40 cm de diamètre et pour des tracteurs toujours plus puissants. Les joints hydrodynamiques et les contre-lames Spike Pro garantissent des performances et une productivité optimales. L'ergonomie du nouveau cadre «anti-poussière» à double couche entièrement

fermé est conçue pour une sécurité maximale du travail et de l'opérateur. Enfin, le grand diamètre du rotor et les nouvelles contre-lames Spike Pro (version HP) vous offrent d'excellents résultats pour un déchetage homogène. Forte de l'expertise inégalée de FAE en matière d'ingénierie, la machine est construite pour durer et offrir le meilleur rendement possible sur votre investissement.



240-500 ch



Ø 45 cm max



Contre-couteaux Spike Pro
les contre-couteaux Spike Pro et leur distribution garantissent une meilleure finition du matériau



Système de graissage regroupé
accélère les opérations de maintenance de la machine

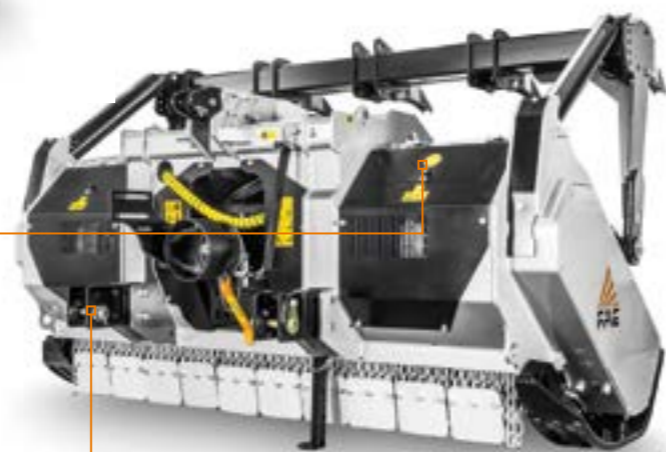

Attelage 3 points réglable
pour s'adapter parfaitement à tous les types de tracteurs

OPTIONS PRINCIPALES



Système d'alignement réglable du boîtier-cardan type W
permet au broyeur de travailler sur plusieurs angles sans endommager la prise de force



Rabatteur hydraulique
pousse et canalise le matériau avant le broyage



Dents ripper
aident l'alignement des arbres à broyer qui, une fois abattus, peuvent être rassemblés pour le broyage final



Embrayages hydrodynamiques
pour protéger la transmission du tracteur en phase de démarrage, augmenter les performances de la machine et faciliter sa mise en marche

EQUIPEMENT DE SÉRIE

Capot arrière à réglage hydraulique	Boîtier avec système de refroidissement de l'huile (UMH/S/HP)
Protection latérale intérieure	Cardan sans limiteur de couple
Attelage réglable	Cardans latéraux avec limiteurs de couple (UMH/S)
Châssis anti-poussière complètement fermé	Arbres de rotor boulonnés (en acier forgé)
Système de graissage centralisé	Troisième point hydraulique
Flexibles intégrés dans le châssis	Réglage du parallélisme du boîtier-cardan type Z
Protection des vérins	Boîtier avec roue libre
Chaînes de protection anti-usure boulonnées	Patins d'appui réglables
Transmission par courroie (UMH/S)	Contre-couteaux interchangeables spike PRO
Transmission par courroie en Poly-Chain® Carbon (UMH/S/HP)	Pied d'appui
Embrayages hydrodynamiques (UMH/S/HP)	

OPTIONS

Plaques boulonnées pour chaînes de protection	Patins de profondeur
Embrayages hydrodynamiques (UMH/S)	Rabatteur hydraulique
Possibilité de choisir entre différents types d'outils	Dents ripper
Réglage du parallélisme du boîtier-cardan type W	

MODÈLE	UMH/S 225	UMH/S 250	UMH/S/HP 225	UMH/S/HP 250
Puissance tracteur (ch)	240-400	250-400	350-500	350-500
PDF (tours/min)	1000	1000	1000	1000
Largeur de travail (mm)	2320	2560	2320	2560
Largeur totale (mm)	2760	3000	2760	3000
Poids avec rotor type C/3 (kg)	4200	4440	5100	5200
type A/3 (kg)	4510	4660	5400	5500
Diamètre du rotor (mm)	680	680	680	680
Diamètre max. de broyage (mm)	400	400	450	450
Qté outils type A/3+MH	88+2	96+2	88+2	96+2
type C/3+C/3/SS	54+2	60+2	54+2	60+2

Les données se réfèrent à la machine sans options. Les données techniques sont indicatives et non contractuelles et sont sujettes à changement sans préavis.

ROTOR TYPE A



ROTOR TYPE C



UMH/MEGA

Broyeur pour tracteurs avec rotor à marteaux fixes.

UMH MEGA est un broyeur fraiseur conçu pour les tracteurs les plus puissants présents sur le marché et capable d'effectuer rapidement et impeccablement les travaux sur les vastes surfaces. Conçu pour convenir aux exigences des opérateurs qui recherchent un broyeur à haute productivité et aussi d'une fraiseuse extrêmement efficace,

UMH MEGA broie les arbres jusqu'à 50 cm de diamètre et fraise à une profondeur allant jusqu'à 25 cm, le tout en une seule machine. Ces caractéristiques font de la machine UMH MEGA un broyeur-fraiseur capable d'effectuer rapidement et de façon impeccable les travaux sur les surfaces vastes.

 350-500 ch

 Ø 50 cm max

 Profondeur 25 cm



Système d'alignement réglable du boîtier-cardan type Z

maintient toujours un angle de travail correct entre le cardan et les prises de force

Trois rangées de contre-couteaux interchangeables à peigne, forgés et trempés pour une durée maximum dans le temps



Design châssis agressif le rotor plus en saillie permet d'augmenter la quantité de matériau travaillé en évitant l'entraînement

Tôle interne plaquée anti-usure FCP



Embrayages hydrodynamiques standard pour protéger la transmission du tracteur en phase de démarrage et augmenter les performances de la machine

Attelage 3 points réglable pour s'adapter parfaitement à tous les types de tracteurs

Transmission latérale à courroie en Poly-Chain® Carbon pour des performances qui durent dans le temps

EQUIPEMENT DE SÉRIE

Capot arrière à réglage hydraulique	Embrayages hydrodynamiques
Protections internes en FCP	Boîtier avec roue libre
Attelage réglable	Boîtier avec système de refroidissement de l'huile
Châssis anti-poussière complètement fermé	Cardan sans limiteur de couple
Système de graissage centralisé	Arbres de rotor boulonnés (en acier forgé)
Flexibles intégrés dans le châssis	Troisième point hydraulique
Protection des vérins	Réglage du parallélisme du boîtier-cardan type Z
Protection latérale intérieure	Contre-couteaux interchangeables à peigne, forgés et trempés
Double chaîne de protection	Troisième rangée de contre-couteaux interchangeables à peigne, forgés et trempés
Transmission par courroie en Poly-Chain® Carbon	

OPTIONS

Possibilité de choisir entre différents types d'outils	Patins de profondeur
Réglage du parallélisme du boîtier-cardan type W	Rabatteur hydraulique
Patins hydrauliques réglables	Dents ripper

OPTIONS PRINCIPALES



Patins à réglage hydraulique permettent au rotor de pénétrer dans le terrain pour fraiser les souches et les racines en profondeur



Système d'alignement réglable du boîtier-cardan type W permet au broyeur de travailler sur plusieurs angles sans endommager la prise de force



Rabatteur hydraulique pousse et aligne le matériau avant le broyage



Dents ripper aident l'alignement des arbres à broyer qui, une fois abattus, peuvent être rassemblés pour le broyage final

MODÈLE	UMH/MEGA 225	UMH/MEGA 250
Puissance tracteur (ch)	350-500	350-500
PDF (tours/min)	1000	1000
Largeur de travail (mm)	2320	2560
Largeur totale (mm)	2820	3060
Poids (kg)	5970	6320
Diamètre du rotor (mm)	910	910
Diamètre max. de broyage (mm)	500	500
Profondeur max. de travail (mm)	250	250
Qté outils type A/3+MH	94+2	106+2

Les données se réfèrent à la machine sans options. Les données techniques sont indicatives et non contractuelles et sont sujettes à changement sans préavis.

ROTOR TYPE A



OUTIL A/3 (standard)



OUTIL A/3/HD (option)



OUTIL MH (marteau lateral)

BROYEURS DE SOUCHES PRÉPARATEURS DE SOLS

Les préparateurs de sol sont conçus pour fraiser et broyer en profondeur des sols non cultivés, des souches et des racines. Le broyage de matériau d'un diamètre important et le déracinement de résidus en profondeur permettent d'effectuer une remise en état parfaite.

La qualité des matériaux et les solutions technologiques adoptées rendent les préparateurs FAE imbattables en termes de résistance et de fiabilité.



SSL SPEED

Broyeur de souches pour tracteurs avec rotor à marteaux fixes.



SSL

Broyeur de souches pour tracteurs avec rotor à marteaux fixes.



SSM - SSM/HP

Broyeur à outils fixes pour tracteurs de puissance moyenne et élevée.



SSH - SSH/HP

Broyeur pour tracteurs de puissance moyenne, élevée et très élevée.



POUR TRAVAILLER EN PROFONDEUR.

MODÈLE	100 - 200 ch	200 - 300 ch	300 - 400 ch	400 - 500 ch
SSL SPEED	100 - 220 ch			
SSL	100 - 220 ch			
SSM - SSM/HP		150 - 300 ch		
SSH - SSH/HP		160 - 500 ch		

SSL SPEED

Broyeur de souches pour tracteurs avec rotor à marteaux fixes.

Broyeur de souches et forestier conçu pour répondre aux exigences des professionnels qui ont besoin de travailler en surface et de traiter les sols en profondeur. Il est possible avec la même machine de nettoyer le terrain des branchages, d'abattre et de broyer les arbres avec un diamètre maximum de 30 cm et de

broyer les racines et les branchages à une profondeur maximum de 30 cm. Le rabatteur en option est intégré sur le rouleau de support alors que le contre-couteau réglable garantit la granulométrie désirée du matériau en sortie.



100-220 ch



Ø 30 cm max



Profondeur 30 cm



Contre-couteau réglable à peigne pour une durée de vie maximum



Double transmission à engrenages diminue la vitesse du rotor en réduisant l'usure des outils



OPTIONS PRINCIPALES



Rouleau de support à réglage hydraulique avec racleur de rouleau, pour permettre au rouleau de rouler même sur des terrains humides



Troisième point hydraulique pour atteindre et maintenir la profondeur

EQUIPEMENT DE SÉRIE

Capot arrière à réglage hydraulique	Embrayage à cames sur prise de force latérale (SSL/DT SPEED)
Châssis anti-poussière complètement fermé	Cardan avec limiteur de couple
Protection latérale intérieure	Arbres de rotor boulonnés (en acier forgé)
Chaînes de protection	Contre-couteaux en acier trempés à peigne (soudés)
Transmission à pignons	Contre-couteaux forestier à peigne
Boîtier avec roue libre	

OPTIONS

Possibilité de choisir entre différents types d'outils	Rabatteur hydraulique
Troisième point hydraulique	Rouleau d'appuie réglable hydrauliquement

MODÈLE	SSL SPEED 150	SSL SPEED 175	SSL/DT SPEED 200	SSL/DT SPEED 225	SSL/DT SPEED 250
Puissance tracteur (ch)	100-160	110-160	120-220	130-220	140-220
PDF (tours/min)	1000	1000	1000	1000	1000
Largeur de travail (mm)	1600	1840	2080	2320	2560
Largeur totale (mm)	1920	2160	2400	2640	2880
Poids (kg)	2000	2160	2600	2810	3030
Diamètre du rotor (mm)	600	600	600	600	600
Diamètre max. de broyage (mm)	300	300	300	300	300
Profondeur max. de travail (mm)	300	300	300	300	300
Qté outils type B/3+C/3/SS	44+4	50+4	58+4	66+4	74+4

Les données se réfèrent à la machine sans options. Les données techniques sont indicatives et non contractuelles et sont sujettes à changement sans préavis.

ROTOR TYPE B



OUTIL B/3 (standard)



OUTIL B/3/HD (option)



OUTIL G/3 (option)



OUTIL G/3/HD (option)



OUTIL C/3/SS (marteau lateral)

SSL

Broyeur de souches pour tracteurs avec rotor à marteaux fixes.

Le plus petit modèle de la gamme des broyeurs de souches forestiers FAE qui, grâce à son poids contenu et à ses différentes largeurs disponibles, s'adapte à une vaste gamme de tracteurs. La transmission à engrenages permet au rotor de travailler à une

vitesse inférieure par rapport aux broyeurs forestiers à courroies conventionnelles. Cela rend la transmission de la SSL plus fiable, afin de garantir un fraisage homogène en profondeur et l'usure réduite des outils même sur des terrains abrasifs.

 100-220 ch

 Ø 30 cm max

 Profondeur 30 cm



Capot renforcé
facilite l'accès du matériau
dans la chambre de broyage



Double transmission à engrenages
diminue la vitesse du rotor
en réduisant l'usure des outils



EQUIPEMENT DE SÉRIE

Capot arrière à réglage hydraulique	Boîtier avec roue libre
Châssis anti-poussière complètement fermé	Embrayage à cames sur prise de force latérale (SSL/DT)
Protection latérale intérieure	Cardan avec limiteur de couple
Chaînes de protection	Arbres de rotor boulonnés (en acier forgé)
Transmission à pignons	Contre-couteaux en acier trempés (plats)

OPTIONS

Possibilité de choisir entre différents types d'outils	Rouleau d'appuie réglable hydrauliquement
Troisième point hydraulique	Couple de socs à disc

MODÈLE	SSL/ST 150	SSL/ST 175	SSL/DT 200	SSL/DT 225	SSL/DT 250
Puissance tracteur (ch)	100-160	110-160	120-220	130-220	140-220
PDF (tours/min)	1000	1000	1000	1000	1000
Largeur de travail (mm)	1600	1840	2080	2320	2560
Largeur totale (mm)	1920	2160	2400	2640	2880
Poids (kg)	2080	2260	2620	2810	2990
Diamètre du rotor (mm)	600	600	600	600	600
Diamètre max. de broyage (mm)	300	300	300	300	300
Profondeur max. de travail (mm)	300	300	300	300	300
Qté outils type B/3+C/3/SS	54+4	66+4	74+4	82+4	96+4

Les données se réfèrent à la machine sans options. Les données techniques sont indicatives et non contractuelles et sont sujettes à changement sans préavis.

OPTIONS PRINCIPALES



Rouleau de support à réglage hydraulique
avec racleur de rouleau, pour permettre au rouleau de rouler même sur des terrains humides



Troisième point hydraulique
pour atteindre et maintenir la profondeur

ROTOR TYPE B



OUTIL B/3
(standard)



OUTIL B/3/HD
(option)



OUTIL G/3
(option)



OUTIL G/3/HD
(option)



OUTIL C/3/SS
(marteau lateral)

SSM - SSM/HP

Broyeur à outils fixes pour tracteurs de puissance moyenne et élevée.

Le SSM a été conçu et réalisé pour être utilisé avec des tracteurs de puissance moyenne et élevée de 150 à 300 ch. Idéal pour broyer des souches jusqu'à 50 cm de diamètre à une profondeur de 40 cm en garantissant une remise en état parfaite du sol. Le SSM est également disponible en version HP pour les tracteurs jusqu'à 300 ch. La gamme peut être

équipée d'outils « Standard » ou « Heavy Duty » qui la rendent adaptée à différents terrains, en garantissant toujours les meilleures performances pour répondre au mieux aux exigences d'application. L'offre est complétée par des contre-couteaux forestiers pour la gestion du bois, le rouleau arrière et un système d'alignement automatique du cardan.



150-300 ch



Ø 50 cm max



Profondeur 40 cm

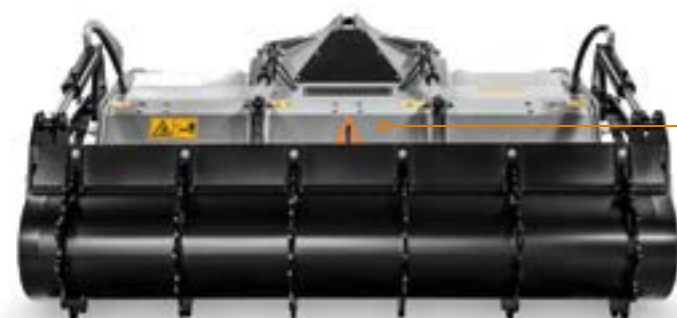

Contre-couteau réglable en Hardox®

Système d'alignement réglable du boîtier-cardan type W
permet au broyeur de travailler sur plusieurs angles sans endommager la prise de force

Transmission augmentée pour les tracteurs avec une puissance jusqu'à 300 ch
(SSM/HP 200, 225 et 250)

Chaînes de protection

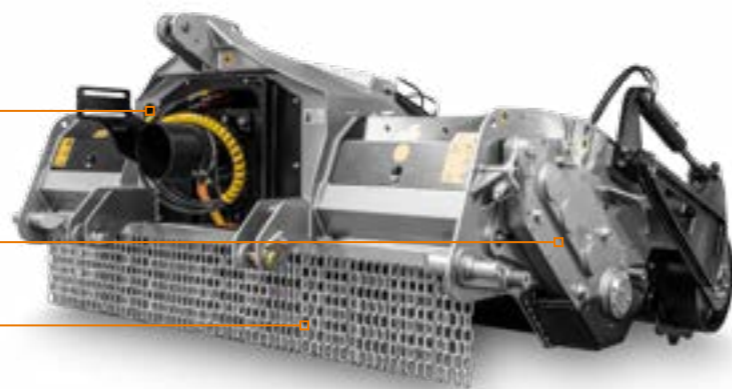

OPTIONS PRINCIPALES



Système d'alignement réglable du boîtier-cardan type W
permet au broyeur de travailler sur plusieurs angles sans endommager la prise de force



Contre-couteau de type forestier
pour le broyage de racines de petites dimensions



Rouleau de support à réglage hydraulique
avec racleur de rouleau, pour permettre au rouleau de rouler même sur des terrains humides

EQUIPEMENT DE SÉRIE

Capot arrière à réglage hydraulique	Cardan avec limiteur de couple
Châssis anti-poussière complètement fermé	Arbres de rotor boulonnés (en acier forgé)
Protection latérale intérieure	Troisième point hydraulique
Chaînes de protection	Réglage du parallélisme du boîtier-cardan type Z
Transmission à pignons	Contre-couteaux en acier trempés (plats)
Boîtier avec roue libre	Enclume en Hardox® réglable
Embrayage à cames sur prise de force latérale	Système de graissage centralisé

OPTIONS

Grille boulonnée (capot arrière)	Contre-couteaux forestier à peigne
Possibilité de choisir entre différents types d'outils	Lame doseuse
Réglage du parallélisme du boîtier-cardan type W	Rouleau d'appui réglable hydrauliquement

MODÈLE	SSM 200	SSM 225	SSM 250	SSM/HP 200	SSM/HP 225	SSM/HP 250
Puissance tracteur (ch)	150-250	170-250	190-250	150-300	170-300	190-300
PDF (tours/min)	1000	1000	1000	1000	1000	1000
Largeur de travail (mm)	2080	2320	2560	2080	2320	2560
Largeur totale (mm)	2410	2650	2890	2410	2650	2890
Poids (kg)	3090	3340	3590	3140	3390	3640
Diamètre du rotor (mm)	670	670	670	670	670	670
Diamètre max. de broyage (mm)	500	500	500	500	500	500
Profondeur max. de travail (mm)	400	400	400	400	400	400
Qté outils type A/3+MH	76+4	88+4	102+4	76+4	88+4	102+4

Les données se réfèrent à la machine sans options. Les données techniques sont indicatives et non contractuelles et sont sujettes à changement sans préavis.

ROTOR TYPE A



OUTIL A/3 (standard)



OUTIL A/3/HD (option)



OUTIL F/3 (option)



OUTIL MH (marteau lateral)

SSH - SSH/HP

Broyeur pour tracteurs de puissance moyenne, élevée et très élevée.

Les broyeurs forestiers SSH et SSH/HP pour tracteurs de 160 à 500 ch garantissent performances et fiabilité élevées au fil du temps. Les grandes dimensions du rotor permettent de broyer des souches avec un diamètre jusqu'à 70 cm, tandis que le nombre important d'outils offre les meilleurs résultats dans les opérations de broyage, même en présence de racines jusqu'à 50 cm

de profondeur. La qualité des matériaux, les solutions technologiques adoptées, comme l'ajout de contre-couteaux et les protections internes interchangeables, garantissent une productivité inégalable et une fiabilité importante et durable. Le modèle SSH/HP propose également de série le refroidissement de la boîte centrale.



160-500 ch



Ø 70 cm max



Profondeur 50 cm



Boîtier avec système de refroidissement de l'huile (SSH/HP)

Contre-couteau en acier forgé à peigne pour une durée de vie maximum

Plaques d'usure Hardox® boulonnées par l'intérieur assure une résistance supérieure à l'usure et aux dommages



Système d'alignement réglable du boîtier-cardan type W permet au broyeur de travailler sur plusieurs angles sans endommager la prise de force

Système de graissage regroupé accélère les opérations de maintenance de la machine

Double transmission à engrenages diminue la vitesse du rotor en réduisant l'usure des outils

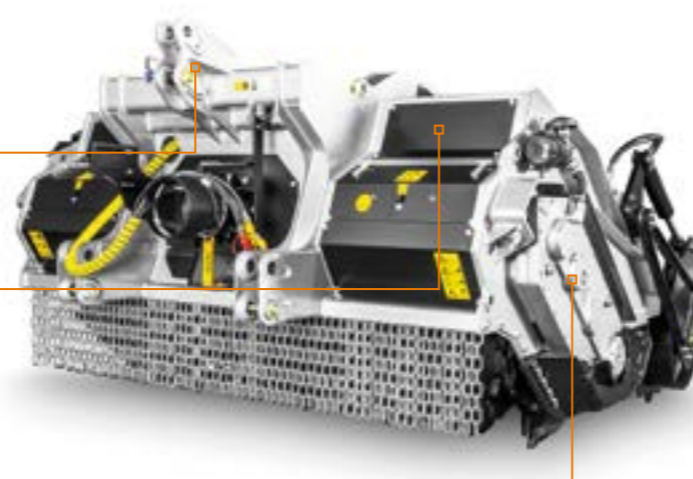

OPTIONS PRINCIPALES



Contre-couteau de type forestier pour le broyage de racines de petites dimensions



Rouleau d'appui réglable hydrauliquement, rouleau «large» (wide roller) avec racleur de rouleau; produit plus rapidement un sol compacté de qualité excellente



Grille indépendante (capot arrière) meilleur flux de la matière grâce à l'augmentation de la distance entre la grille et la porte arrière

EQUIPEMENT DE SÉRIE

Capot arrière à réglage hydraulique	Cardan sans limiteur de couple (SSH/HP)
Protections internes en Hardox®	Embrayage à cames sur prise de force latérale
Châssis anti-poussière complètement fermé	Cardan avec limiteur de couple (SSH)
Protection latérale intérieure	Arbres de rotor boulonnés (en acier forgé)
Chaînes de protection	Troisième point hydraulique
Transmission à pignons	Réglage du parallélisme du boîtier-cardan type Z
Kit de refroidissement des réducteurs latéraux (SSH/HP)	Enclume en Hardox® réglable
Boîtier avec roue libre	Patins de profondeur
Boîtier avec système de refroidissement de l'huile (SSH/HP)	Système de graissage centralisé

OPTIONS

Transmission renforcé pour tracteur jusqu'à (SSH 200 - 225 - 250)	Elargisseurs de patins (SSH 200-225-250, SSH/HP)
Possibilité de choisir entre différents types d'outils	Lame doseuse
Réglage du parallélisme du boîtier-cardan type W	Rouleau d'appui réglable hydrauliquement
Contre-couteaux forestier à peigne	Rouleau hydraulique accru

MODÈLE	SSH 150	SSH 175	SSH 200	SSH 225	SSH 250	SSH/HP 225	SSH/HP 250
Puissance tracteur (ch)	160-280	180-280	200-360 (400*)	200-360 (400*)	200-360 (400*)	360-500	360-500
PDF (tours/min)	1000	1000	1000	1000	1000	1000	1000
Largeur de travail (mm)	1600	1840	2080	2320	2560	2320	2560
Largeur totale (mm)	1980	2220	2472	2712	2952	2712	2952
Poids (kg)	3690	3920	4850	5200	5640	5310	5680
Diamètre du rotor (mm)	900	900	900	900	900	900	900
Diamètre max. de broyage (mm)	700	700	700	700	700	700	700
Profondeur max. de travail (mm)	500	500	500	500	500	500	500
Qté outils type A/3+MH	58+4	66+4	78+4	88+4	98+4	88+4	98+4

Les données se réfèrent à la machine sans options. Les données techniques sont indicatives et non contractuelles et sont sujettes à changement sans préavis. *Transmission renforcé.

ROTOR TYPE A



OUTIL A/3 (standard)



OUTIL A/3+HD (option)



OUTIL F/3 (option)



OUTIL MH (marteau lateral)

BROYEURS DE SOUCHES

Les broyeurs de souches sont conçus pour fraiser et broyer en profondeur des souches uniques ou en série sans dispersion de puissance. Le broyage de souches d'un diamètre important et le déracinement de résidus en profondeur garantissent une remise en état parfaite.

La qualité des matériaux et les solutions technologiques adoptées rendent les broyeurs de souches FAE imbattables en termes de résistance et de fiabilité.



SCH

Broyeur de souches uniques pour tracteur.



SCH/GT

Broyeur de souches en série pour tracteur.



DROITS À L'OBJECTIF, EN PROFONDEUR.

MODÈLE	100 - 200 ch	200 - 300 ch	300 - 400 ch
SCH		160 - 280 ch	
SCH/GT		180 - 350 hp	

SCH

Broyeur de souches uniques pour tracteur.

Le SCH est un broyeur de souches destiné à éliminer les souches uniques dans les zones boisées, les parcs et les terrains agricoles remis en état par des cultures de futaies. Cette tête est idéale pour les tracteurs de 160 à 280 ch et pour travailler jusqu'à 50 cm de profondeur. Le SCH dispose d'un déplacement latéral hydraulique qui permet à l'opérateur de corriger la zone de travail

sans effectuer de manœuvres supplémentaires avec le tracteur et de gérer des souches d'une largeur considérable, en garantissant une grande facilité d'utilisation et des résultats de broyage optimaux et homogènes. La disponibilité d'outils « Standard » ou « Heavy Duty » le rend adapté à différents terrains, en assurant systématiquement les meilleures performances.



160-280 ch



Profondeur 50 cm



Transmission à courroies



Déplacement latéral hydraulique permet au broyeur de se déplacer avec agilité, rapidité et précision et de travailler près des plantes et des cultures sans les endommager

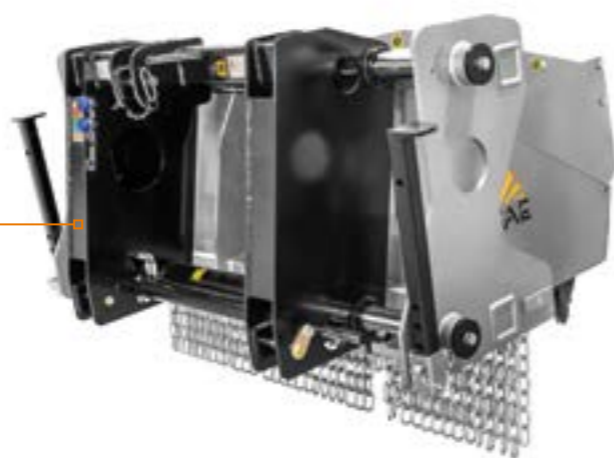

EQUIPEMENT DE SÉRIE

Deport latérale hydraulique	Cardan avec limiteur de couple
Châssis anti-poussière complètement fermé	Arbres de rotor boulonnés (en acier forgé)
Double chaîne de protection	Pied d'appui
Transmission par courroie	

OPTIONS

Possibilité de choisir entre différents types d'outils	Troisième point hydraulique
--	-----------------------------

MODÈLE

SCH/SS/DT 55

Puissance tracteur (ch)	160-280
PDF (tours/min)	1000
Largeur de travail (mm)	630
Largeur totale (mm)	1800
Poids (kg)	2700
Diamètre du rotor (mm)	910
Diamètre max. de broyage (mm)	500
Qté outils type A/3+MH	34+4

Les données se réfèrent à la machine sans options. Les données techniques sont indicatives et non contractuelles et sont sujettes à changement sans préavis.

OPTIONS PRINCIPALES



Troisième point hydraulique pour atteindre et maintenir la profondeur

ROTOR TYPE A



OUTIL A/3 (standard)



OUTIL A/3/HD (option)



OUTIL F/3 (option)



OUTIL MH (marteau lateral)

BROYEURS DE SOUCHES

SCH/GT

Broyeur de souches en série pour tracteur.

Le SCH/GT est conçu pour broyer les souches disposées en rangs, par exemple dans les peupleraies ou les champs d'eucalyptus. Cette tête est idéale pour les tracteurs de 180 à 350 ch et pour travailler jusqu'à 60 cm de profondeur, en prévenant l'usure avec des protections internes en Hardox®. Une double transmission à engrenages offre des performances

exceptionnelles et une excellente gestion de la puissance. La gamme SCH/GT (à l'exception du modèle 75) dispose d'un déplacement latéral hydraulique qui permet à l'opérateur de corriger la zone de travail sans effectuer de manœuvres supplémentaires avec le tracteur, en garantissant une grande facilité d'utilisation et des résultats de broyage optimaux et homogènes.



180-350 ch



Profondeur 60 cm



Double transmission à engrenages diminue la vitesse du rotor en réduisant l'usure des outils



Déplacement latéral hydraulique permet au broyeur de se déplacer avec agilité, rapidité et précision et de travailler près des plantes et des cultures sans les endommager



EQUIPEMENT DE SÉRIE

Deport latérale hydraulique (à l'exclusion de SCH/GT/DT 75)	Boîtier avec roue libre
Châssis anti-poussière complètement fermé	Cardan avec limiteur de couple
Protection latérale intérieure	Arbres de rotor boulonnés (en acier forgé)
Chaînes de protection	Contre-couteaux en acier trempés à peigne (soudés)
Transmission à pignons	Pied d'appui

OPTIONS

Possibilité de choisir entre différents types d'outils	Troisième point hydraulique
--	-----------------------------

MODÈLE	SCH/GT/DT 65	SCH/GT/DT 75
Puissance tracteur (ch)	180-300	200-350
PDF (tours/min)	1000	1000
Largeur de travail (mm)	730	810
Largeur totale (mm)	1800	1980
Poids (kg)	2900	3690
Diamètre du rotor (mm)	900	1100
Diamètre max. de broyage (mm)	500	600
Qté outils type A/3+MH	28+4	34+4

Les données se réfèrent à la machine sans options. Les données techniques sont indicatives et non contractuelles et sont sujettes à changement sans préavis.

OPTIONS PRINCIPALES



Troisième point hydraulique pour atteindre et maintenir la profondeur

ROTOR TYPE A



OUTIL A/3
(standard)



OUTIL A/3/HD
(option)



OUTIL F/3
(option)



OUTIL MH
(marteau lateral)

BROYEURS DE PIERRES

Indiqués pour la mise en valeur des terrains agricoles qui présentent des pierres mobiles.
Nos broyeurs de pierres permettent d'intervenir avec grande facilité même dans des espaces étroits en maintenant une extrême précision. Les revêtements en acier Hardox® rendent le broyeur à pierres solide, robuste et toujours efficace: un investissement fait pour durer dans le temps.



STCL

Broyeur de pierres pour tracteurs avec rotor à marteaux fixes.



STCM - STCM/HP

Broyeur de pierres pour tracteurs avec rotor à marteaux fixes.



STCH

Broyeur de pierres pour tracteurs avec rotor à marteaux fixes.



RSL

Broyeur de pierres pour tracteurs avec rotor à marteaux fixes.



RSM - RSM/HP

Le broyeur de pierres pour les travaux exigeants.



RSH/HP

Le haut de gamme des broyeurs de pierres FAE.



LA SOLIDITÉ QUE VOUS CHERCHIEZ.

MODÈLE	0 - 100 ch	100 - 200 ch	200 - 300 ch	300 - 400 ch	400 - 500 ch
STCL		70 - 150 ch			
STCM - STCM/HP		80 - 280 ch			
STCH				280 - 400 ch	
RSL		80 - 190 ch			
RSM - RSM/HP			200 - 360 ch		
RSH/HP					360 - 500 ch

BROYEURS DE PIERRES

STCL

Broyeur de pierres pour tracteurs avec rotor à marteaux fixes.

Ce broyeur représente le plus petit modèle de broyeur, extrêmement polyvalent grâce à ses dimensions compactes et à son poids contenu, il est idéal pour être utilisé aussi à l'intérieur des cultures fruitières et des vignes pour broyer les cailloux et les pierres qui affleurent à cause de l'érosion du sol. Un contre-couteau interne réglable permet d'obtenir la granulométrie

désirée du matériau en sortie alors que le capot arrière à réglage hydraulique en contrôle le dosage. Parmi les accessoires, un kit d'attelage est prévu pour permettre de monter le boîtier central dans une position plus basse afin d'obtenir un meilleur alignement entre la machine et le tracteur.



70-150 ch



Ø 15 cm max (pierres)



Profondeur 15 cm



Châssis entièrement fermé
anti-poussière, pour protéger la transmission de la machine

Contre-couteau réglable en Hardox®
pour une durée de vie maximum



Attelage 3 points réglable
pour s'adapter parfaitement à tous les types de tracteurs



Patins de pénétration
ils aident la machine à mieux pénétrer dans le terrain



EQUIPEMENT DE SÉRIE

Capot arrière à réglage hydraulique	Boîtier avec roue libre
Protections internes en FCP	Possibilité de choisir entre 540 et 1000 t/min (STCL/ST)
Attelage réglable (STCL/ST)	Cardan avec limiteur de couple
Châssis anti-poussière complètement fermé	Arbres de rotor boulonnés (en acier forgé)
Protection latérale intérieure	Contre-couteaux en acier trempés (plats)
Double chaîne de protection	Enclume en Hardox® réglable
Transmission par courroie en Poly-Chain® Carbon	Patins de profondeur réglables en hauteur

OPTIONS

Extensions attelage réglables (STCL/ST)	Lame niveleuse (Kit route)
Troisième point hydraulique	Plaque doseuse

MODÈLE	STCL/ST 100	STCL/ST 125	STCL/ST 150	STCL/ST 175	STCL/DT 175	STCL/DT 200
Puissance tracteur (ch)	70-120*	80-120*	90-120*	100-120*	100-150	120-150
PDF (tours/min)	540-1000	540-1000	540-1000	540-1000	1000	1000
Largeur de travail (mm)	1110	1350	1590	1830	1830	2070
Largeur totale (mm)	1414	1654	1894	2134	2134	2374
Poids (kg)	1230	1280	1440	1570	1600	1750
Diamètre du rotor (mm)	450	450	450	450	450	450
Diamètre max. de broyage (mm)	150	150	150	150	150	150
Profondeur max. de travail (mm)	150	150	150	150	150	150
Qté outils type STCL/3+C/3/SS	22+4	26+4	32+4	38+4	38+4	42+4

Les données se réfèrent à la machine sans options. Les données techniques sont indicatives et non contractuelles et sont sujettes à changement sans préavis.
*Pour 540 tours, tracteurs avec 100 ch.

OPTIONS PRINCIPALES

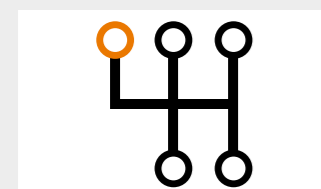

Possibilité de choisir la transmission 540 ou 1000 tours/minutes (STCL 125)



Lame à niveler pour niveler le matériau broyé



Lame doseuse



OUTIL STCL/3 (standard)



OUTIL C/SS (marteau lateral)

BROYEURS DE PIERRES

STCM - STCM/HP

Broyeur de pierres avec rotor à outils fixes pour les tracteurs jusqu'à 280 ch.

Broyeur de pierres pour tracteurs d'une puissance de 80 à 280 ch. Grâce au grand orifice d'entrée de matériau, il peut répondre aux besoins des professionnels qui doivent broyer des pierres jusqu'à 30 cm de diamètre et travailler jusqu'à une profondeur

de 20 cm. La gamme STCM propose des modèles à transmission simple ou à double transmission. Disponible en cinq largeurs : 125, 150, 175, 200 et 225. Le STCM peut être équipé des outils STC/3, STC/3/HD ou STC/3/FP.



80-280 ch



Ø 30 cm max

Profondeur
20 cm max

Châssis entièrement fermé et anti-poussière
pour protéger la transmission de la machine (STCM - STCM/HP)

Capot arrière à réglage hydraulique
pour régler de manière efficace la granulométrie du matériau broyé

Patins à semelles et éperons interchangeables en Hardox®
ils aident la machine à pénétrer davantage dans le sol

Contre-couteaux hydrauliques
pour un réglage précis de la granulométrie (STCM - STCM/HP)

Orifice d'entrée surdimensionné
permet de faire entrer même les pierres en surface dans la chambre de broyage

Protections en Hardox®, vissées et interchangeables
pour un entretien facile et pour les applications les plus exigeantes

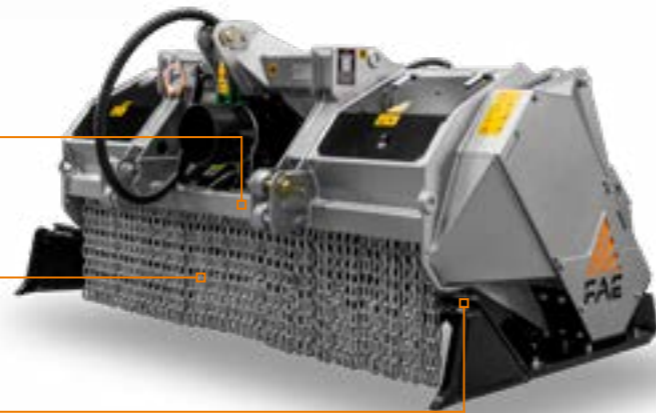

OPTIONS PRINCIPALES

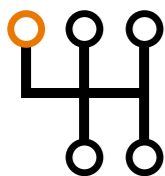

Possibilité de choisir une transmission 540 ou 1 000 tr/min (STCM/ST)



Lame niveleuse (kit pour route) pour l'entretien des chemins de terre (STCM - STCM/HP)



Cylindre 3ème point hydraulique contrôle précis des travaux



Lame doseuse pour niveler le matériau broyé

EQUIPEMENT DE SÉRIE

Châssis entièrement fermé et anti-poussière (STCM - STCM/HP)	Capot arrière à réglage hydraulique
Plaques anti-usure interchangeables en Hardox® (STCM - STCM/HP)	Protections latérales anti-usure
Chaînes de protection interchangeables vissées (STCM - STCM/HP)	Chaînes de protection interchangeables (STCM/ST)
Transmission par courroies trapézoïdales (STCM - STCM/HP)	Transmission par courroies (STCM/ST)
Boîte d'engrenages avec roue libre	Cardan central avec limiteur de couple
Axes de rotor interchangeables en acier forgé	Contre-couteaux plats soudés en Hardox®
Contre-couteau hydraulique réglable en Hardox® (STCM - STCM/HP)	Semelles anti-usure des patins de support interchangeables en Hardox®
Patins de support réglables	Contre-couteau réglable en Hardox® (STCM/ST)
Patins de pénétration	Support de cardan pour machine au repos

OPTIONS

Cylindre 3ème point hydraulique	Lame doseuse
Lame niveleuse (kit pour route) (STCM - STCM/HP)	Plaques latérales de renforcement supplémentaire (STCM - STCM/HP)
Outils en option	

MODÈLE	STCM/ST 125	STCM 150	STCM 175	STCM 200	STCM 225	STCM/HP 200	STCM/HP 225
Puissance tracteur (ch)	80-110	150-220	160-220	170-220	180-220	200-280	200-280
PDF (tours/min)	540-1000	1000	1000	1000	1000	1000	1000
Largeur de travail (mm)	1340	1584	1824	2064	2304	2064	2304
Largeur totale (mm)	1760	2020	2260	2500	2740	2500	2740
Poids (kg)	1850	3000	3250	3550	3800	3600	3840
Diamètre du rotor (mm)	550	550	550	550	550	550	550
Diamètre max. de broyage (mm)	300	300	300	300	300	300	300
Profondeur max. de travail (mm)	200	200	200	200	200	200	200
Qté outils type STC/3+STC/3/HD	26+4	32+4	38+4	42+4	48+4	42+4	48+4

Les données se réfèrent à la machine sans options. Les données techniques sont indicatives et non contractuelles et sont sujettes à changement sans préavis.

OUTIL STC/3
(standard)OUTIL STC/3/HD
(option)OUTIL STC/3/FP
(option)OUTIL STC/3/HD
(marteau latéral)

STCH

Broyeur de pierres pour tracteurs avec rotor à marteaux fixes.

FAE rejoint et élargit la gamme STCH existante en s'adaptant aux tracteurs plus puissants (de 280 à 400 ch), avec une profondeur de travail maximale de 25 cm et est capable de broyer des pierres jusqu'à 50 cm de diamètre. Parmi les principales innovations techniques, on peut citer les contre-couteaux hydrauliques directement réglables depuis la cabine du tracteur, l'augmentation de l'orifice

d'entrée et les protections internes interchangeables en Hardox®. Il est également équipé d'un nouveau système d'outils de protection latérale pour limiter l'usure sur les côtés, de patins d'appui réglables et de chaînes de protection interchangeables. Les deux versions disponibles (avec des largeurs de travail de 200, 225 et 250 cm) en font la machine idéale pour différents types d'applications.

 280-400 ch

 Ø 50 cm max (pierres)

 Profondeur 25 cm



Châssis entièrement fermé/anti-poussière
pour protéger la transmission de la machine



Troisième point hydraulique
pour atteindre et maintenir la profondeur



Patins à semelles et éperons interchangeables en Hardox®
ils aident la machine à pénétrer davantage dans le sol

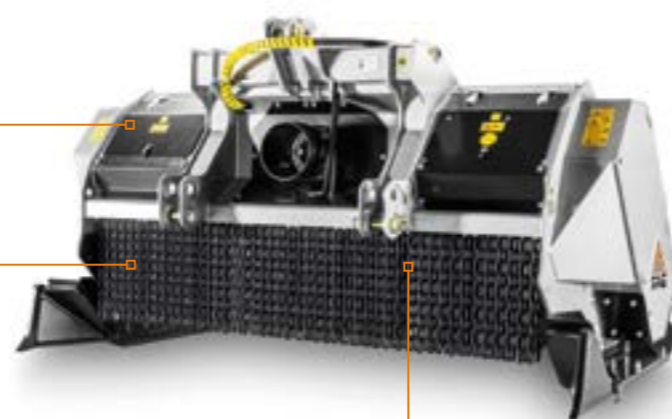

Contre-couteaux hydrauliques
permet de vérifier la taille des matériaux déchiquetés provenant directement de la cabine du tracteur



Orifice d'entrée agrandi
permet de faire rentrer également les cailloux en surface dans la chambre de broyage



Protections internes en Hardox® interchangeables
pour une utilisation dans des conditions extrêmes et un entretien aisé

EQUIPEMENT DE SÉRIE

Capot arrière à réglage hydraulique	Boîtier avec roue libre
Protections internes en Hardox®	Cardan sans limiteur de couple
Châssis anti-poussière complètement fermé	Cardans latéraux avec limiteurs de couple
Système de graissage centralisé	Arbres de rotor boulonnés (en acier forgé)
Protection latérale intérieure	Contre-lame réglable en Hardox®
Double chaîne de protection	Patins d'appui réglables
Transmission par courroie	Patins de profondeur réglables en hauteur
Contre-couteaux en acier trempés (plats)	

OPTIONS

Possibilité de choisir entre différents types d'outils	Lame niveleuse (Kit route)
Troisième point hydraulique	Bandes de nivellement sur porte arrière amorties
Lame doseuse	

MODÈLE	STCH 200	STCH 225	STCH 250
Puissance tracteur (ch)	280-400	280-400	280-400
PDF (tours/min)	1000	1000	1000
Largeur de travail (mm)	2080	2320	2560
Largeur totale (mm)	2566	2806	3046
Poids (kg)	4850	5050	5250
Diamètre du rotor (mm)	700	700	700
Diamètre max. de broyage (mm)	500	500	500
Profondeur max. de travail (mm)	250	250	250
Qté outils type STC/3+STC/3/HD+STC/FP	50+4+4	56+4+4	62+4+4

Les données se réfèrent à la machine sans options. Les données techniques sont indicatives et non contractuelles et sont sujettes à changement sans préavis.

OPTIONS PRINCIPALES



Lame à niveler
pour niveler le matériau broyé



Troisième point hydraulique
pour atteindre et maintenir la profondeur



Lame doseuse



Bandes de nivellement sur porte arrière amorties
pour niveler la matière brisée, créant ainsi une base uniforme



OUTIL STC/3
(standard)



OUTIL STC/3/HD
(option)



OUTIL STC/3/FP
(option)



OUTIL STC/3/HD
(marteau lateral)



OUTIL STC/FP
(marteau lateral)

BROYEURS DE PIERRES

RSL

Broyeur de pierres pour tracteurs avec rotor à marteaux fixes.

La RSL est une tête multifonctions permettant de broyer des pierres et des plaques de roche, jusqu'à une profondeur de 28 cm. Ses dimensions compactes, son poids réduit et sa largeur minimale de travail de 100 cm la rendent idéale dans les espaces restreints. La transmission à engrenages permet de travailler avec des niveaux de couple et de puissance toujours

optimaux. Les outils dédiés garantissent des résultats excellents aussi bien en présence de pierres que de plaques de roche. La chambre de broyage est protégée par des revêtements en Hardox® pour offrir une résistance maximale à l'usure même dans les conditions les plus exigeantes.



80-190 ch



Ø 30 cm max (pierres)



Profondeur 28 cm



Protection intérieur pour utiliser la machine dans des conditions extrêmes

Capot arrière à réglage hydraulique



Contre-couteau en Hardox® (soudé)



Grille vissée sur le capot permet le réglage de la granulométrie du matériau en sortie



Protections en Hardox® interchangeables pour une utilisation dans des conditions extrêmes et un entretien aisé

MAIN OPTIONS



Attelage 3 points réglable



Plaques boulonnées pour chaînes de protection



Possibilité de choisir entre différents types d'outils



Le système Water Spray System sert à refroidir les outils pour leur donner une plus grande résistance

EQUIPEMENT DE SÉRIE

Capot arrière à réglage hydraulique	Boîtier avec roue libre
Protections internes en Hardox®	Embrayage à cames sur prise de force latérale (RSL/DT)
Châssis anti "poussière" complètement fermé	Cardan avec limiteur de couple
Grille boulonnée (capot arrière)	Arbres de rotor boulonnés (en acier forgé)
Protection latérale intérieure	Contre-couteaux en acier trempés (plats)
Chaînes de protection	Patins hydrauliques réglables
Transmission à pignons	Plaque doseuse

OPTIONS

Plaques boulonnées pour chaînes de protection	Système d'aspersion d'eau WSS Basic
Possibilité de choisir entre différents types d'outils	Système d'aspersion d'eau WSS High Flow (RSL/DT)
Troisième point hydraulique	Kit attaque prolongée pour RSL

MODÈLE	RSL/ST 100	RSL/ST 125	RSL/ST 150	RSL/DT 175	RSL/DT 200	RSL/DT 225
Puissance tracteur (ch)	80-120	90-120	100-120	120-190	130-190	140-190
PDF (tours/min)	540	540	540	1000	1000	1000
Largeur de travail (mm)	1000	1240	1480	1720	1960	2200
Largeur totale (mm)	1410	1650	1890	2130	2370	2610
Poids (kg)	1600	1800	1960	2350	2500	2650
Diamètre max. de broyage (mm)	300	300	300	300	300	300
Profondeur de travail (mm) (Max. 1-Max. 2)	150-280	150-280	150-280	150-280	150-280	150-280
ROTOR G/3						
Qté outils type G/3+STC/3/FP	28+6	36+6	42+6	50+6	60+6	70+6
Diamètre du rotor (mm)	595	595	595	595	595	595
Profondeur de travail (mm) (Max. 1-Max. 2)	160-280	160-280	160-280	160-280	160-280	160-280
ROTOR R						
Qté pics type R/65+R/65/HD	58+16	74+16	98+16	122+16	138+16	154+16
Diamètre du rotor (mm)	612	612	612	612	612	612

Max. 1: uniquement avec le rotor **Max. 2:** profondeur maximale
Les données se réfèrent à la machine sans options. Les données techniques sont indicatives et non contractuelles et sont sujets à changement sans préavis.

ROTOR TYPE G



OUTIL G/3 (standard)



OUTIL G/3/HD (option)



ADAPTATEUR G/3 AVEC PIC R/44 (option)

ROTOR TYPE R



PIC R/65 (standard)



PIC R/65/HD (option)



ADAPTATEUR R/65 AVEC PIC R/44 (option)



OUTIL STC/3/FP (marteaux lateral)



PIC R/65/HD (marteaux lateral)

BROYEURS DE PIERRES

RSM - RSM/HP

Le broyeur de pierres pour les travaux exigeants.

Les RSM - RSM/HP sont capables de broyer des plaques de roche et des pierres allant jusqu'à 50 cm de diamètre et jusqu'à la profondeur de 40 cm. Ils sont compatibles avec les tracteurs de 200 ch à 360 ch de puissance et ont une largeur de travail de 200 à 230 cm. La gamme FAE RSM est indiquée pour les travaux intensifs pour la remise en état des terres

agricoles avec de grosses pierres et des rochers, afin de préparer le champ pour les activités agricoles. Le grand orifice d'entrée permet de transporter vers le rotor des matériaux de grandes dimensions et de conserver des performances constantes pendant le traitement du sol. Les contre-couteaux réglables permettent d'obtenir le niveau de finition souhaité.



200-360 ch



Ø 50 cm max (pierres)



Profondeur 40 cm



Châssis structurel en acier
résistance maximale même pour les tâches les plus intensives

Pièces d'usure interchangeables.
entretien simple et rapide pour une efficacité améliorée



Système de refroidissement de l'huile pour les réducteurs latéraux
efficacité supérieure, durée accrue et exigence d'entretien réduite (opt. pour RSM)

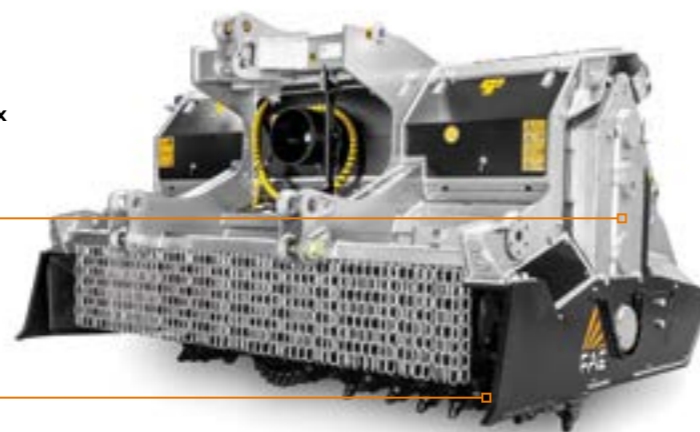

Grande ouverture d'entrée
performances élevées même en cas de travail en profondeur

OPTIONS PRINCIPALES



Grille de criblage sur porte arrière
permet de retenir et de broyer à nouveau des matériaux de plus grandes dimensions pour une finition optimale



Lame doseuse en acier
distribution optimale et uniforme du matériau broyé



Cylindre hydraulique 3ème point
contrôle précis du traitement



Bandes doseuses amorties
distribution uniforme du matériau et précompactage

EQUIPEMENT DE SÉRIE

Capot arrière à réglage hydraulique	Embrayage à cames sur prise de force latérale
Protections internes en Hardox®	Cardan avec limiteur de couple (RSM)
Châssis anti-poussière complètement fermé	Cardan sans limiteur de couple (RSM/HP)
Protection latérale intérieure	Arbres de rotor boulonnés (en acier forgé)
Chaînes de protection	Enclume en Hardox® réglable
Transmission à pignons	Patins de profondeur réglables en hauteur
Boîtier avec roue libre	Kit de refroidissement des réducteurs latéraux (RSM/HP)

OPTIONS

Grille boulonnée (capot arrière)	Lame doseuse
Possibilité de choisir entre différents types d'outils	Bandes de nivellement sur porte arrière amorties
Troisième point hydraulique	Kit de refroidissement des réducteurs latéraux (RSM)

MODÈLE	RSM 200	RSM 225	RSM/HP 200	RSM/HP 225
Puissance tracteur (ch)	200-300	220-300	300-360	300-360
PDF (tours/min)	1000	1000	1000	1000
Largeur de travail (mm)	2080	2320	2080	2320
Largeur totale (mm)	2490	2730	2490	2730
Poids (kg)	5060	5490	5060	5490
ROTOR G/3				
Diamètre du rotor (mm)	940	940	940	940
Profondeur de travail (mm) (Max. 1-Max.2)	250-400	250-400	250-400	250-400
ROTOR R				
Diamètre du rotor (mm)	915	915	915	915
Profondeur de travail (mm) (Max. 1-Max.2)	237-400	237-400	237-400	237-400
Diamètre max. de broyage (mm)	500	500	500	500
Qté outils/pics type G/3+STC/3/FP+STC/FP	94+4+4	106+4+4	94+4+4	106+4+4
type R/65+R/65/HD+STC/3/FP+STC/FP	126+20+4+4	144+20+4+4	126+20+4+4	144+20+4+4

Max. 1: uniquement avec le rotor **Max. 2:** profondeur maximale
Les données se réfèrent à la machine sans options. Les données techniques sont indicatives et non contractuelles et sont sujettes à changement sans préavis.

ROTOR TYPE G



OUTIL G/3
(standard)



OUTIL G/3/HD
(option)

ROTOR TYPE R



PIC R/65
(option)



PIC R/65/HD
(option)



OUTIL STC/3/FP
(marteau latéral)



OUTIL STC/FP
(marteau latéral)

BROYEURS DE PIERRES

RSH/HP

Le haut de gamme des broyeurs de pierres FAE.

Le RSH/HP est l'expression parfaite des broyeurs de pierres FAE, la solution idéale pour broyer des plaques de roche et des pierres allant jusqu'à 50 cm de diamètre et jusqu'à une profondeur de 50 cm. Il est compatible avec les tracteurs de 360 ch et 500 ch de puissance et a une largeur de travail de 210 à 260 cm. Le RSH/HP est indiqué pour les travaux

intensifs pour la remise en état des terres agricoles avec de grosses pierres, afin de préparer le sol pour les activités agricoles. Le grand orifice d'entrée permet de transporter vers le rotor des matériaux de grandes dimensions et de conserver des performances constantes et optimales pendant le traitement du sol, en partie grâce aux contre-couteaux réglables.



Châssis structurel en acier
résistance maximale même pour les tâches les plus intensives

Pièces d'usure interchangeables
entretien simple et rapide pour une efficacité améliorée



Réducteurs latéraux et boîte d'engrenages centrale avec système de refroidissement de l'huile
maintien d'une productivité et d'une efficacité maximales dans toutes les conditions de travail

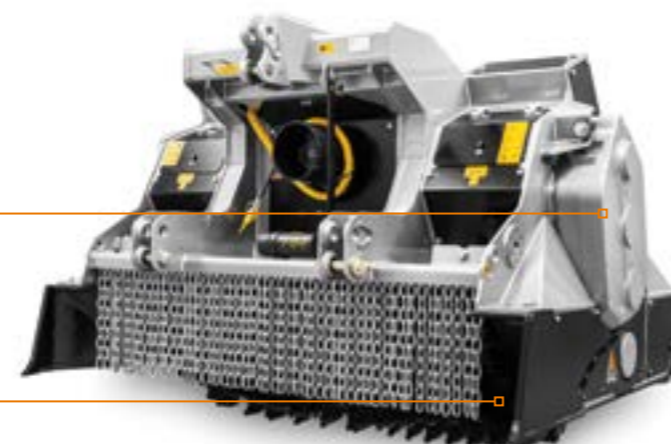

Grande ouverture d'entrée
performances élevées même en cas de travail en profondeur

OPTIONS PRINCIPALES



Grille de criblage sur porte arrière
permet de retenir et de broyer à nouveau des matériaux de plus grandes dimensions pour une finition optimale



Lame doseuse en acier
distribution optimale et uniforme du matériau broyé



Troisième point hydraulique
pour atteindre et maintenir la profondeur



360-500 ch



Ø 50 cm max (pierres)



Profondeur 50 cm



EQUIPEMENT DE SÉRIE

Capot arrière à réglage hydraulique	Boîtier avec roue libre
Protections internes en Hardox®	Boîtier avec système de refroidissement de l'huile
Châssis anti-poussière complètement fermé	Cardan sans limiteur de couple
Protection latérale intérieure	Embrayage à cames sur prise de force latérale
Chaînes de protection	Arbres de rotor boulonnés (en acier forgé)
Transmission à pignons	Enclume en Hardox® réglable
Kit de refroidissement des réducteurs latéraux	Patins de profondeur réglables en hauteur

OPTIONS

Grille boulonnée (capot arrière)	Troisième point hydraulique
Possibilité de choisir entre différents types d'outils	Lame doseuse

MODÈLE	RSH/HP 200	RSH/HP 225	RSH/HP 250
Puissance tracteur (ch)	360-500	360-500	360-500
PDF (tours/min)	1000	1000	1000
Largeur de travail (mm)	2107	2347	2587
Largeur totale (mm)	2670	2910	3150
Poids (kg)	7050	7450	7850
Diamètre max. de broyage (mm)	500	500	500
ROTOR			
G/3			
Diamètre du rotor (mm)	1115	1115	1115
Profondeur de travail (mm) (Max. 1-Max.2)	360-500	360-500	360-500
Qté outils type G/3	104	116	132
type STC/3/FP+STC/FP	4+4	4+4	4+4
ROTOR			
R			
Diamètre du rotor (mm)	1065	1065	1065
Profondeur de travail (mm) (Max. 1-Max.2)	345-500	345-500	345-500
Qté pics type R/65+R/65/HD	138+24	160+24	180+24
type STC/3/FP+STC/FP	6+6	6+6	6+6

Max. 1: uniquement avec le rotor **Max. 2:** profondeur maximale
Les données se réfèrent à la machine sans options. Les données techniques sont indicatives et non contractuelles et sont sujettes à changement sans préavis.

ROTOR TYPE G



OUTIL G/3
(standard)



OUTIL G/3/HD
(option)



PIC R/65
(option)



PIC R/65/HD
(option)



OUTIL STC/3/FP
(marteau lateral)



OUTIL STC/FP
(marteau lateral)

MULTIFONCTIONS

Les broyeurs multifonctions sont utilisées pour l'amélioration des terrains agricoles. Ce sont des machines extrêmement polyvalentes qui combinent la fonctionnalité et l'efficacité d'un broyeur de pierres et d'un broyeur de souches en un seul instrument.

Le vaste équipement d'outils multiplie les possibilités d'opérations toujours dans le signe de la qualité et de la solidité FAE.



SFM

Broyeur de pierres, broyeur de souches et broyeur forestier pour tracteurs avec rotor à marteaux fixes.



SFH - SFH/HP

Broyeur de pierres, broyeur de souches et broyeur forestier pour tracteurs avec rotor à marteaux fixes.



MULTIFONCTIONS

TROIS OBJECTIFS, LA MÊME EFFICACITÉ.

MODÈLE	100 - 200 ch	200 - 300 ch	300 - 400 ch	400 - 500 ch
SFM		160 - 300 hp		
SFH - SFH/HP			300 - 500 hp	

MULTIFONCTIONS

SFM

Broyeur de pierres, broyeur de souches et broyeur forestier pour tracteurs avec rotor à marteaux fixes.

Contrelames interchangeables forgés et trempés, protection de la caisse sur une partie en FCE (FAE Clade Plate) et grille vissée sur le capot: voici quelques détails qui font de la nouvelle SFM une machine unique en son genre, un investissement fait pour

durer dans le temps. Ces innovations et le nouveau design agressif, conçu pour éviter les dépôts de matériaux sur les côtés du châssis intérieur, font de la SFM la reine des multitâches.



OPTIONS PRINCIPALES



Système d'alignement réglable du boîtier-cardan type W permet au broyeur de travailler sur plusieurs angles sans endommager la prise de force



Grille vissée sur le capot permet le réglage de la granulométrie du matériau en sortie



Patins à réglage hydraulique permettent de régler la profondeur de travail du rotor et évitent la sortie du matériau sur les côtés



Rouleau de support à réglage hydraulique (D. 36 cm - D. 51 cm) avec racleur de rouleau pour permettre le nettoyage de ce dernier



160-300 ch



Ø 20 cm max (pierres)
Ø 35 cm max (bois)
Ø 45 cm max (souches)



Profondeur 30 cm



EQUIPEMENT DE SÉRIE

Capot arrière à réglage hydraulique	Kit de refroidissement des réducteurs latéraux
Protections internes en FCP	Boîtier avec roue libre
Protections internes en Hardox®	Embrayage à cames sur prise de force latérale
Attelage réglable	Cardan avec limiteur de couple
Châssis anti-poussière complètement fermé	Arbres de rotor boulonnés (en acier forgé)
Flexibles intégrés dans le châssis	Troisième point hydraulique
Protection des vérins	Réglage du parallélisme du boîtier-cardan type Z
Protection latérale intérieure	Contre-couteaux interchangeables à peigne, forgés et trempés
Chaînes de protection anti-usure boulonnées	Enclume en Hardox® réglable
Transmission à pignons	

OPTIONS

Grille boulonnée (capot arrière)	Patins hydrauliques réglables
Plaques boulonnées pour chaînes de protection	Rabatteur hydraulique
Transmission à grande vitesse	Plaque doseuse
Réglage du parallélisme du boîtier-cardan type W	Rouleau d'appuie réglable hydrauliquement

MODÈLE	SFM 200	SFM 225	SFM 250
Puissance tracteur (ch)	160-300	170-300	180-300
PDF (tours/min)	1000	1000	1000
Largeur de travail (mm)	2070	2310	2550
Largeur totale (mm)	2390	2630	2870
Poids (kg)	3750	4050	4350
Diamètre du rotor (mm)	670	670	670
Diamètre max. de broyage pierres (mm)	200	200	200
bois (mm)	350	350	350
souches (mm)	450	450	450
Profondeur max. de travail (mm)	300	300	300
Qté outils type F/3+STC/3/FP	50+6	58+6	62+6

Les données se réfèrent à la machine sans options. Les données techniques sont indicatives et non contractuelles et sont sujettes à changement sans préavis.



OUTIL F/3
(standard)



OUTIL STC/3/FP
(marteau lateral)

MULTIFONCTIONS

SFH - SFH/HP

Broyeur de pierres, broyeur de souches et broyeur forestier pour tracteurs avec rotor à marteaux fixes.

Caractérisée par sa solidité et sa polyvalence, le broyeur SFH peut se monter sur des tracteurs avec une puissance jusqu'à 500 ch (en version HP), pour broyer les arbres jusqu'à 45 cm de diamètre, et les cailloux jusqu'à 35 cm de diamètre et atteindre jusqu'à 40 cm de profondeur.

La transmission à engrenages qui transforme la vitesse en force de broyage, ajouté au type d'outils et au rotor, font de la SFH une machine unique en son genre. Une solution idéale pour de nombreuses applications grâce à la vaste gamme d'accessoires pour version HP.



300-500 ch



Ø 35 cm max (pierres)
Ø 45 cm max (bois)
Ø 55 cm max (souches)



Profondeur 40 cm

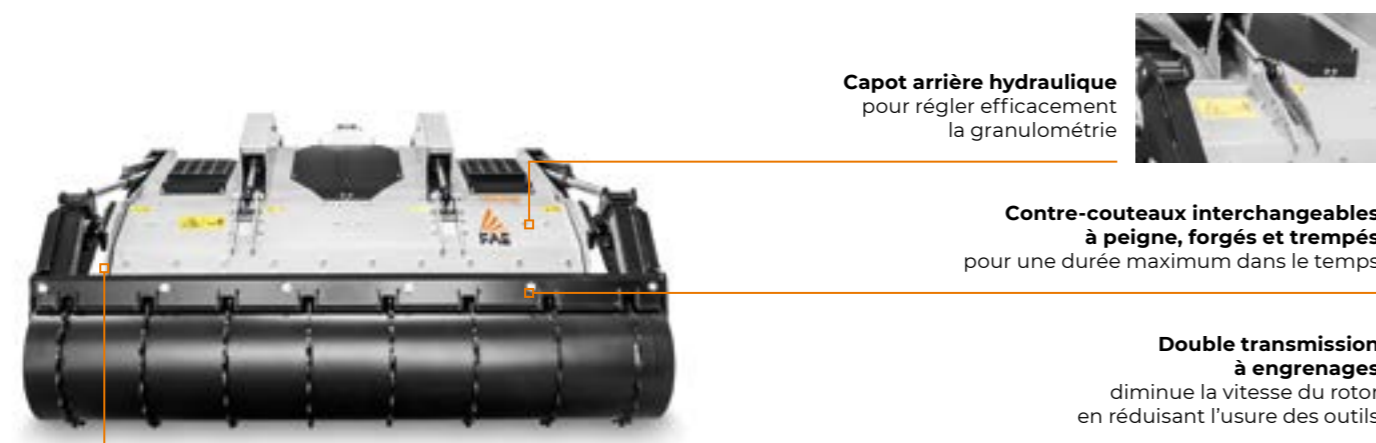

Capot arrière hydraulique pour régler efficacement la granulométrie

Contre-couteaux interchangeables à peigne, forgés et trempés pour une durée maximum dans le temps

Double transmission à engrenages diminue la vitesse du rotor en réduisant l'usure des outils



Attelage 3 points réglable pour s'adapter parfaitement à tous les types de tracteurs

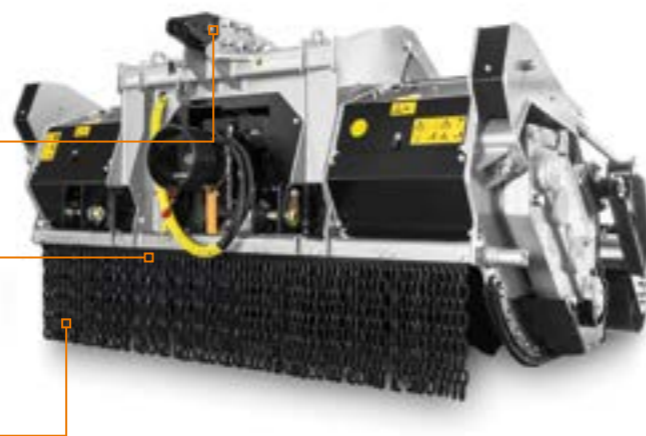

Contre-couteau réglable en Hardox® pour le réglage de la granulométrie



Double rangée de chaînes de protection vissées

OPTIONS PRINCIPALES



Patins à réglage hydraulique permettent de régler la profondeur de travail du rotor et évitent la sortie du matériau sur les côtés



Grille vissée sur le capot permet le réglage de la granulométrie du matériau en sortie



Système d'alignement réglable du boîtier-cardan type W permet au broyeur de travailler sur plusieurs angles sans endommager la prise de force



Rouleau de support à réglage hydraulique avec racleur de rouleau pour permettre le nettoyage de ce dernier

EQUIPEMENT DE SÉRIE

Capot arrière à réglage hydraulique	Boîtier avec roue libre
Protections internes en FCP	Boîtier avec système de refroidissement de l'huile (SFH/HP)
Attelage réglable	Cardan sans limiteur de couple
Châssis anti-poussière complètement fermé	Embrayage à cames sur prise de force latérale
Flexibles intégrés dans le châssis	Arbres de rotor boulonnés (en acier forgé)
Protection des vérins	Troisième point hydraulique
Protection latérale intérieure	Réglage du parallélisme du boîtier-cardan type Z
Chaînes de protection anti-usure boulonnées	Contre-couteaux interchangeables à peigne, forgés et trempés
Transmission à pignons	Troisième rangée de contre-couteaux interchangeables à peigne, forgés et trempés
Kit de refroidissement des réducteurs latéraux	Enclume en Hardox® réglable

OPTIONS

Grille boulonnée (capot arrière)	Patins hydrauliques réglables
Transmission à grande vitesse	Rouleau d'appuie réglable hydrauliquement
Réglage du parallélisme du boîtier-cardan type W	Possibilité de choisir entre différents types d'outils

MODÈLE	SFH 225	SFH 250	SFH/HP 225	SFH/HP 250
Puissance tracteur (ch)	300-400	300-400	360-500	360-500
PDF (tours/min)	1000	1000	1000	1000
Largeur de travail (mm)	2320	2560	2320	2560
Largeur totale (mm)	2710	2950	2710	2950
Poids (kg)	6210	6500	6210	6500
Diamètre du rotor (mm)	900	900	900	900
Diamètre max. de broyage pierres (mm)	350	350	350	350
bois (mm)	450	450	450	450
souches (mm)	550	550	550	550
Profondeur max. de travail (mm)	400	400	400	400
Qté outils type G/3+STC/3/FP+STC/FP	60+6+4	66+6+4	60+6+4	66+6+4

Les données se réfèrent à la machine sans options. Les données techniques sont indicatives et non contractuelles et sont sujettes à changement sans préavis.



OUTIL G/3 (standard)



OUTIL G/3/HD (option)



OUTIL STC/3/FP (marteau lateral)



OUTIL STC/FP (marteau lateral)

REMARQUES

Lined area for notes on the left page.

REMARQUES

Lined area for notes on the right page.



Outils d'origine FAE

PERFORMANCE INÉGALÉE



OUTIL A/3



OUTIL A/3/HD



OUTIL F/3



OUTIL B/3



OUTIL B/3/HD



OUTIL G/3



OUTIL G/3/HD



OUTIL C/3



OUTIL C/3/HD



OUTIL STCL/3



OUTIL I



OUTIL K/3



OUTIL STC/FP



OUTIL MH (GAUCHE)



OUTIL MH (DROITE)



OUTIL C/3/SS (GAUCHE)



OUTIL C/3/SS (DROITE)



OUTIL C/3/MINI



OUTIL STC/3



OUTIL STC/3/HD



OUTIL STC/3/FP



LAME BL



LAME BL/MINI



PIC R/65



PIC R/65/HD



MARTEAU FMM

Les données techniques reportées dans ce catalogue peuvent subir des modifications sans préavis. Les informations et les images reportées dans ce document ne sont pas engageantes. Les poids sont approximatifs et ils se réfèrent à la machine sans options. Les données présentes dans le catalogue doivent être confirmées par le service commercial. Les photographies peuvent illustrer des accessoires et des équipements ne faisant pas partie de l'équipement standard fourni en dotation. FAE GROUP S.p.A. se réserve le droit d'apporter des modifications à tout moment et sans obligation de préavis.



